

Xerox[®]
DocuMate[®] 4790

Guia de usuário do scanner
Usuários de Windows[®]

Design © 2018 Xerox Corporation. Todos os direitos reservados. Xerox®, Xerox and Design® e DocuMate® são marcas comerciais da Xerox Corporation nos Estados Unidos e/ou em outros países.

Conteúdo © 2018 Visioneer, Inc. Todos os direitos reservados. Os nomes de marca e logotipos Visioneer® e OneTouch® são marcas registradas da Visioneer, Inc.

É proibido reproduzir, adaptar ou traduzir este documento sem permissão prévia por escrito, exceto conforme permitido sob as leis de copyright. A proteção de direitos autorais reivindicada inclui todas as formas de conteúdos materiais protegidos por direitos autorais e informações agora permitidas por leis estatutárias ou judiciais, ou doravante concedidas, incluindo, sem limitação, o material gerado de programas de software que sejam exibidos na tela, tais como estilos, modelos, ícones, exibições de telas, aparência, etc.

VRS™ é uma marca comercial da Kofax Image Products, Inc.

ISIS® e uma marca registrada da EMC® Captiva® Software Corporation nos Estados Unidos e/ou em outros países.

Adobe®, Adobe® Acrobat®, Adobe® Reader® e o logotipo Adobe® PDF são marcas registradas da Adobe Systems Incorporated nos Estados Unidos e/ou em outros países.

Post-It® e uma marca registrada da 3M Corporation nos Estados Unidos e/ou em outros países.

Microsoft® é uma marca registrada da Microsoft Corporation nos EUA. Windows® e SharePoint® é uma marca registrada da Microsoft Corporation.

Kensington® e uma marca registrada da ACCO Brands Corporation nos Estados Unidos e/ou em outros países.

ZyINDEX é uma marca registrada da ZyLAB International, Inc. Porção do kit de ferramentas ZyINDEX, Copyright © 1990-1998, ZyLAB International, Inc. Todos os direitos reservados.

Todos os outros produtos mencionados aqui podem ser marcas registradas de suas respectivas empresas e são reconhecidos.

Versão do documento: 05-0820-200 (Outubro de 2018)

Este documento é alterado periodicamente. Alterações, incorreções técnicas e erros de digitação serão corrigidos nas próximas edições.

As informações estão sujeitas à alteração sem aviso e não representam um compromisso da parte da Visioneer. O software descrito é fornecido sob um contrato de licença. O software pode ser usado ou copiado somente de acordo com os termos desse contrato. É proibido por lei copiar o software em qualquer mídia, exceto se permitido especificamente no contrato de licença. Nenhuma parte deste documento pode ser produzida ou transmitida em qualquer formato ou por qualquer meio, eletrônico ou mecânico, incluindo fotocópia, gravação ou sistemas de armazenamento e recuperação de informações, nem traduzido para outro idioma, com qualquer propósito diferente de uso pessoal do licenciado e conforme especificamente permitido no contrato de licença, sem a permissão expressa por escrito da Visioneer.

Legenda dos direitos restritos

O uso, a duplicação ou a divulgação deste documento está sujeito a restrições, conforme definido na subdivisão do contrato (c)(1)(ii) dos Rights in Technical Data and Computer Software – cláusula 52.227-FAR14. Os materiais digitalizados por esse produto podem estar protegidos por leis e outras regulamentações governamentais como as leis de copyright. O cliente é o único responsável pelo cumprimento de todas essas leis e regulamentações.

Índice

1-Segurança	1-1
Introdução à segurança	1-1
Informações sobre segurança operacional	1-1
Informações elétricas	1-2
Aviso – Informações sobre segurança elétrica	1-2
Tomada elétrica.....	1-3
Dispositivo de desconexão	1-3
Desligamento de emergência.....	1-3
Informações sobre manutenção	1-3
Certificação de segurança do produto	1-4
Informações do contato de EH&S	1-4
2-Bem-vindo	2-1
Conteúdo da caixa.....	2-1
Requisitos do sistema	2-1
Documentação	2-2
Recursos do Xerox® DocuMate® 4790 Scanner.....	2-3
3-Instalação do scanner	3-1
Desembale o scanner	3-1
Instale o rolo de proteção de alimentação dupla.....	3-2
Conecte a energia	3-4
4-Instalação	4-1
Instalação do software e Conexão do scanner.....	4-1
Instalação do driver do scanner	4-5
Conexão do cabo USB e ativação da alimentação	4-6
Instalação do Utilitário do usuário.....	4-8
Instalação do driver ISIS	4-9
Instalação do Visioneer OneTouch.....	4-9
Aplicativos adicionais disponíveis com o scanner	4-10
Visualização dos Guias do usuário	4-11
Registro do scanner	4-12
5-Carregamento de documentos para digitalização	5-1
Tipos de documentos suportados.....	5-1
Documentos cuja digitalização deve ser evitada.....	5-1
Tipos de documentos não suportados.....	5-2
Digitalização a partir do alimentador automático de documentos	5-2
Preparação de documentos para digitalização	5-2

Interfaces de digitalização.....	5-4
6-Manutenção.....	6-1
Precauções de segurança.....	6-1
Propriedades de hardware	6-2
Configurações do dispositivo.....	6-2
Configurações do driver	6-3
Alteração da cor de fundo.....	6-4
Desobstrução de atolamentos de papel.....	6-5
Limpeza do scanner.....	6-6
Limpeza da parte externa do scanner	6-6
Limpeza da parte interna do scanner	6-7
Limpeza dos rolamentos do ADF	6-8
Redefinição da contagem de rolamento no Utilitário do usuário	6-9
Limpeza das chapas de vidro e de fundo do scanner.....	6-10
Limpeza dos sensores de papel.....	6-10
Limpeza dos sensores do ADF	6-11
Substituindo os rolos.....	6-13
Substituição do módulo do rolo de alimentação.....	6-14
Substituição do rolo de prevenção de alimentação dupla	6-15
Instalação da impressora	6-17
Instalação de um cartucho de tinta.....	6-18
Ajuste da posição de impressão	6-19
Utilitário do usuário.....	6-19
Opções da tela principal.....	6-20
Códigos de erro do scanner	6-22
Configuração do modo Sleep.....	6-24
Configuração de campanha.....	6-25
Ajuste de sombreado	6-25
Solução de problemas	6-28
Desinstalação do scanner.....	6-32
Especificações do Xerox® DocuMate® 4790.....	6-33
Lista de partes do Xerox® DocuMate® 4790	6-34
7-Apêndice A: Informações regulamentares.....	7-1
Regulamentos básicos.....	7-1
Estados Unidos (Regulamentações da FCC)	7-1
União Europeia	7-1
Turquia (Regulamentação RoHS).....	7-2
Regulamentações para cópia	7-2
Estados Unidos.....	7-2
Canadá	7-3

Outros países.....	7-4
8-Apêndice B: Informações sobre conformidade.....	8-1
Reciclagem e descarte do produto	8-1
EUA e Canadá.....	8-1
União Européia.....	8-1
ENERGY STAR para EUA.....	8-1

1. Segurança

Introdução à segurança

Avisos e segurança

Leia as seguintes instruções cuidadosamente antes de operar a máquina e consulte-as quando necessário para garantir a operação segura de sua máquina.

Seu produto Xerox® e os suprimentos foram projetados e testados para atender aos rígidos requisitos de segurança. Eles incluem avaliação e certificação de agência de segurança e conformidade com as regulamentações eletromagnéticas e com os padrões ambientais estabelecidos.



Alterações não autorizadas, que podem incluir a adição de novas funções ou a conexão com dispositivos externos, podem causar impacto na certificação do produto. Entre em contato com o representante da Xerox® para obter mais informações. A segurança, o teste e o desempenho do produto no meio ambiente foram verificados usando apenas materiais da Xerox.

Informações sobre segurança operacional

Seu equipamento Xerox® e os suprimentos foram projetados e testados para atender aos rígidos requisitos de segurança. Eles incluem avaliação e aprovação de agência de segurança e conformidade com padrões ambientais estabelecidos.

Para garantir a operação segura contínua de seu equipamento Xerox®, siga sempre estas diretrizes de segurança:

Permitido

- Sempre siga todos os avisos e as instruções fornecidos com o equipamento.
- Sempre use materiais especificamente projetados para esse produto; o uso de outros materiais pode resultar em baixo desempenho e criar uma situação de risco. Não use limpadores em aerossol. Eles podem ser explosivos e inflamáveis sob determinadas circunstâncias.
- Sempre tenha cuidado ao mover o equipamento.
- Sempre coloque a máquina em uma superfície de suporte que seja firme o suficiente para suportar o peso da máquina.
- Sempre coloque a máquina em uma área que tenha ventilação adequada e espaço para manutenção.
- Sempre desconecte esse equipamento da tomada elétrica antes da limpeza.

Observação: sua máquina Xerox® está equipada com um dispositivo de economia de energia para conservar energia quando a máquina não estiver em uso. A máquina pode ficar ligada continuamente.

Não permitido

- Nunca use um plugue de adaptador de aterramento para conectar o equipamento a uma tomada de energia que não tenha um terminal de conexão de aterramento.
- Nunca execute nenhuma função de manutenção que não esteja descrita especificamente nesta documentação.
- Nunca remova tampas ou proteções que estejam presas com parafusos. Não há nenhuma área nessas tampas em que o operador possa realizar serviços de manutenção.
- Nunca coloque a máquina próxima a um radiador ou qualquer outra fonte de calor.
- Nunca substitua nenhum dispositivo de travamento elétrico ou mecânico.
- Nunca coloque esse equipamento em locais de circulação, nem onde pessoas possam tropeçar no fio de energia.



Cuidado: Esse dispositivo não deve ser usado no campo direto de visão em locais expostos.

Para evitar reflexões incômodas em locais expostos este dispositivo não deve ser colocado no campo direto de visão.

Informações elétricas

AVISO – INFORMAÇÕES SOBRE SEGURANÇA ELÉTRICA

1. O soquete de energia para a máquina deve atender aos requisitos estabelecidos na placa de dados, na parte traseira da máquina. Se você não tiver certeza de que a tomada elétrica atenda a esses requisitos, consulte a companhia de energia local ou um eletricitista para obter informações.
2. A tomada do soquete deve estar instalada próximo ao equipamento e ser facilmente acessível.
3. Use o cabo de alimentação que é fornecido com a máquina. Não use uma extensão nem remova ou modifique o plugue do fio de energia.
4. Conecte o cabo de energia diretamente em uma tomada elétrica aterrada de forma correta. Consulte um eletricitista se tiver dúvidas sobre o aterramento correto da tomada.
5. Não utilize um adaptador para conectar qualquer equipamento Xerox® a uma tomada elétrica que não tenha um terminal de conexão de aterramento.
6. Não coloque esse equipamento em locais de circulação, nem onde pessoas possam tropeçar no cabo de energia.
7. Não coloque objetos sobre o cabo de energia.
8. Não substitua nem desative os dispositivos de travamento elétricos ou mecânicos.
9. Não insira objetos nos slots nem nas aberturas na máquina. Isso pode resultar em choque elétrico ou incêndio.

TOMADA ELÉTRICA

- Este produto deve ser operado com o tipo de tomada elétrica indicado na placa de dados do produto. Se você não tiver certeza de que a tomada elétrica atende a esses requisitos, consulte a companhia de energia local para obter informações.



Sempre conecte o equipamento a uma tomada de energia corretamente aterrada. Se estiver em dúvida, peça a um eletricista experiente para verificar a tomada.



AVISO: Este equipamento deve estar conectado a um circuito aterrado de proteção.

Este equipamento é fornecido com um plugue que tem um pino terra de proteção. Esse plugue se encaixa apenas na tomada elétrica aterrada. Esse é um recurso de segurança. Se você não conseguir inserir o plugue na tomada, entre em contato com seu eletricista para substituir a tomada.

DISPOSITIVO DE DESCONEXÃO

O cabo de energia é o dispositivo de desconexão deste equipamento. Está incorporado à parte lateral da máquina, como um dispositivo plug-in. Para remover toda a alimentação elétrica do equipamento, desconecte o cabo(s) de energia da tomada elétrica.

Desligamento de emergência

Se qualquer uma destas condições ocorrer, desligue a máquina imediatamente e desconecte o cabo de energia da tomada elétrica. Entre em contato com o representante de serviço autorizado da Xerox para corrigir o problema:

- O equipamento emite ruídos ou exala odores incomuns.
- O cabo de energia está danificado ou desgastado.
- Um disjuntor, fusível ou outro dispositivo de segurança do painel de parede foi disparado.
- Caiu líquido na máquina.
- A máquina foi exposta à água.
- Qualquer peça da máquina está danificada.

Informações sobre manutenção

1. Qualquer procedimento de manutenção do produto que pode ser feito pelo operador está descrito na documentação do usuário fornecida com o produto.
2. Não execute nenhum serviço de manutenção neste produto que não esteja descrito na documentação do cliente.
3. Não use limpadores em aerossol. O uso de limpadores que não são aprovados pode causar baixo desempenho do equipamento e resultar em uma condição de perigo.
4. Use suprimentos e materiais de limpeza somente conforme orientação neste manual.

5. Não remova tampas ou proteções que estejam presas com parafusos. Não há nenhuma peça atrás dessas tampas em que você poderá fazer a manutenção.
6. Não execute nenhum procedimento de manutenção a menos que tenha sido treinado por um revendedor local autorizado ou que o procedimento esteja descrito especificamente nos manuais do usuário.

Certificação de segurança do produto

Este produto é certificado pela agência a seguir, usando os padrões de segurança listados:

Padrão
UL60950-1 (EUA)
CSA 22.2 No. 60950-1 (Canadá)
IEC 60950-1

Informações do contato de EH&S

Informações de contato

Para obter mais informações sobre Environment, Health, and Safety em relação a esse produto Xerox® e seus suprimentos, entre em contato com as seguintes linhas de atendimento ao cliente:

EUA e Canadá / Europa (Fone): 1-800-ASK-XEROX
EUA e Canadá / Europa (Fax): 1-585-422-8217

2. Bem-vindo

Seu novo scanner pode digitalizar rapidamente pilhas de documentos com um só lado ou frente e verso e inserir suas imagens no computador.

Conteúdo da caixa

Antes de prosseguir, verifique o conteúdo da caixa. Se houver itens faltando ou danificados, entre em contato com a loja onde o scanner foi adquirido.

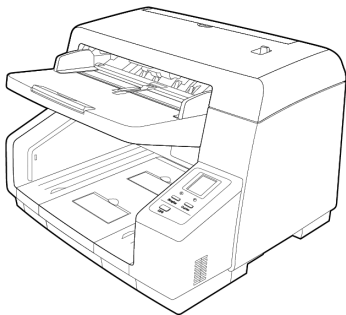

Xerox® DocuMate® 4790

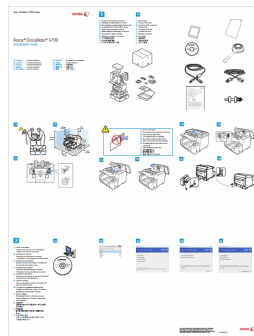

Guia de instalação rápida



Disco de instalação



Cartão de suporte técnico

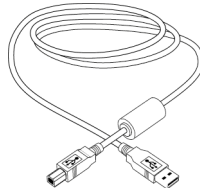

Cabo USB

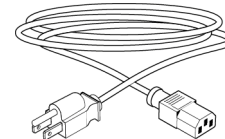

Cabo de alimentação



Rolo de proteção de alimentação dupla

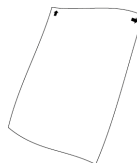

Shading Paper
(Papel de calibragem)



Papel de limpeza do
rolamento



Pincel com bomba de ar

Requisitos do sistema

- PC Pentium com ou equivalente

- Unidade DVD-ROM drive (capaz de ler DVDs de duas camadas)
 - Uma porta Universal Serial Bus (USB)
 - Sistema operacional Microsoft® Windows®:
 - 7 32 bits ou 64 bits (Service Pack 1)
 - 8 et 8.1 32 bits ou 64 bits
 - 10 32 bits ou 64 bits
 - No mínimo 2 gigabyte (GB) de memória interna (RAM)
 - Espaço mínimo do disco rígido disponível:
 - 350 MB para o driver do scanner
 - 750 MB para o OneTouch da Visioneer
 - 1 a 2 GB para cada aplicativo adicional
 - Monitor (configurações recomendadas):
 - Qualidade de cores de 16 bits ou 32 bits
 - Resolução definida como pelo menos 800 x 600 pixels
- Consulte a documentação do Windows para obter instruções sobre como definir a qualidade de cores e a resolução do monitor.

Documentação

A documentação impressa a seguir é fornecida com o aparelho:

- **Guia de instalação** — instruções breves de configuração e instalação do scanner.
- **Cartão de suporte técnico** — informações de contato do serviço de suporte técnico e de atendimento ao cliente, além de um breve resumo de nossa garantia padrão de produto.

A seguinte documentação eletrônica está disponível no disco de instalação:

- **Guia de usuário do scanner** — recomendações de uso para a configuração, instalação, operação, manutenção, segurança e garantia do scanner.
- **Guia de digitalização do OneTouch** — instruções para configuração e digitalização usando o OneTouch.
- **Guia de digitalização TWAIN** — instruções para acesso e digitalização usando a interface TWAIN.
- **Folhas de controle** — ajustam automaticamente as configurações de digitalização ao digitalizar usando a interface TWAIN. O arquivo contém layouts para vários tamanhos de papel ISO e dos EUA. O capítulo de digitalização TWAIN contém instruções sobre o uso dessas folhas durante a digitalização.

Certifique-se de imprimir o tamanho da página que corresponda ao tamanho das páginas em sua pilha de documentos. Além disso, certifique-se de que o aplicativo usado não está configurado para dimensionar automaticamente a página para que ela se ajuste ao papel em sua impressora.

- **Folhas de separação de arquivo** — separa automaticamente uma pilha de papel em dois ou mais arquivos, ao digitalizar usando a interface TWAIN.

- **Folhas de código de patch** — use com um aplicativo que suporte dados de código de patch ao usar a interface TWAIN. Os layouts de página de código de patch foram projetados especificamente para seu scanner. O arquivo contém os layouts 2, 3 e T de patch para páginas A4 e carta (EUA). Certifique-se de imprimir o tamanho da página correto para o papel em sua impressora.
- **Guia do usuário do Kofax Virtual ReScan (VRS™)** — contém instruções detalhadas de recursos e configuração do software, incluindo como usar opções de melhoria de imagem avançadas para melhorar a nitidez das imagens digitalizadas criadas a partir de originais imperfeitos.

Recursos do Xerox® DocuMate® 4790 Scanner

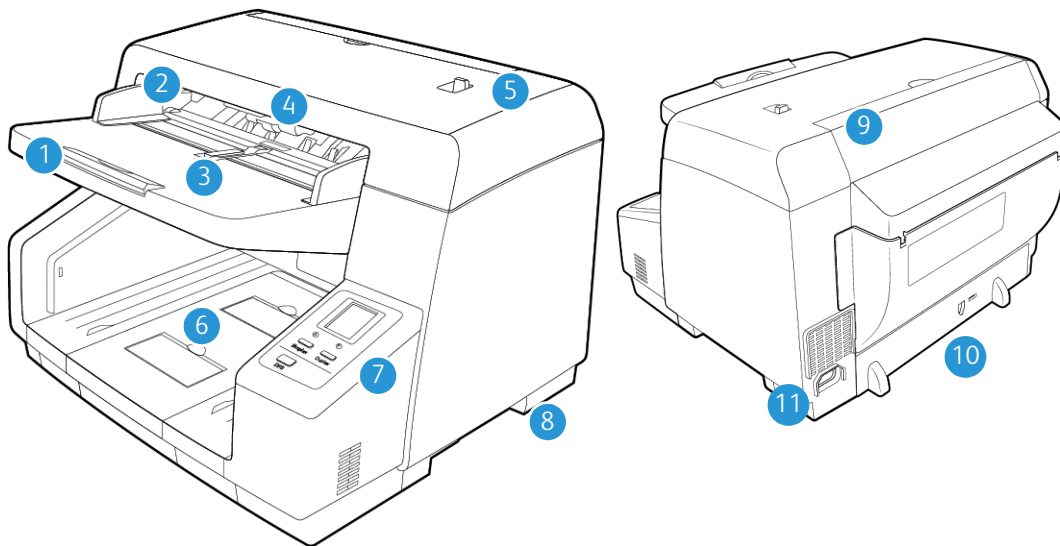

1. **Bandeja de entrada** — posiciona os documentos no Alimentador automático de documentos para digitalização.
2. **Guias de papel** — deslize para ajustar à largura do documento.
3. **Chave da guia de documentos** — Mova a chave para alterar as guias da bandeja de entrada do ajuste sincronizado para o individual.
4. **Trava da tampa do ADF** — Puxe a trava da tampa do ADF e abra o scanner.
5. **Chave do seletor de alimentação manual** — Ajusta os rolos e a bandeja de saída da alimentação automática contínua para a alimentação manual de documentos.
6. **Bandeja de saída** — Onde os documentos saem do scanner. Abra um contentor de saída para manter os documentos na bandeja de saída. A extensão de saída é ejetada para dar suporte a vários tamanhos de documento.
7. **Painel de controle** — controles de digitalização do OneTouch.
 - **Tela de LCD** — Mostra as configurações de digitalização atuais do One Touch.
 - **Botões Function** — seleciona a configuração para os botões OneTouch. Pressione a seta para cima ou para baixo a fim de percorrer as configurações.
 - **Botão Simplex** — pressione para digitalizar documentos de um só lado.
 - **Botão Duplex** — pressione para digitalizar documentos de dois lados.

- **Botão DFS (Double Feed Skip)** — Pressione para continuar digitalizando quando uma alimentação de página dupla tiver sido detectada sem que tenha sido corrigida. Esta opção fica disponível somente nas digitalizações em TWAIN. Na digitalização com o botão Simplex ou Duplex do scanner, esse botão é desativado.
 - **Luz de status** — Exibe o status do scanner.
8. **Chave de alimentação** — Chave ligar/desligar.
 9. **Porta Pré-impressora** — Levante a bandeja de saída para acessar o compartimento de pré-impressora.
 10. **Porta Universal Serial Bus (USB)** — conecta o scanner ao computador por meio do cabo USB 2.0.
 11. **Entrada de alimentação** — conecta o cabo de alimentação ao scanner.

- Coloque o scanner em uma superfície plana, próximo ao computador.

Deixe pelo menos 38 cm de espaço em cada lado do scanner para as extensões de bandeja de entrada e saída, para fazer manutenção e haver fluxo de ar suficiente para ventilação.

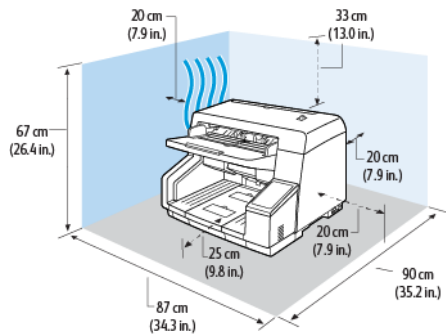

- Remova toda a fita de transporte da parte superior e lateral do scanner.

Instale o rolo de proteção de alimentação dupla

- Puxe a trava da tampa do scanner e levante a aba para abri-lo.

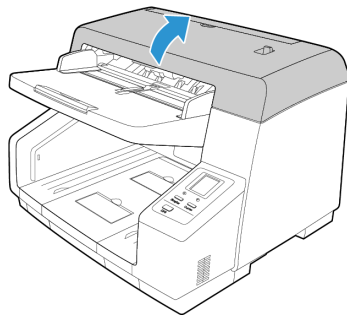

- Levante a tampa do rolo de prevenção de alimentação dupla e remova-o do scanner. Reserve a tampa e não deixe nada sobre ela, para que não quebre.

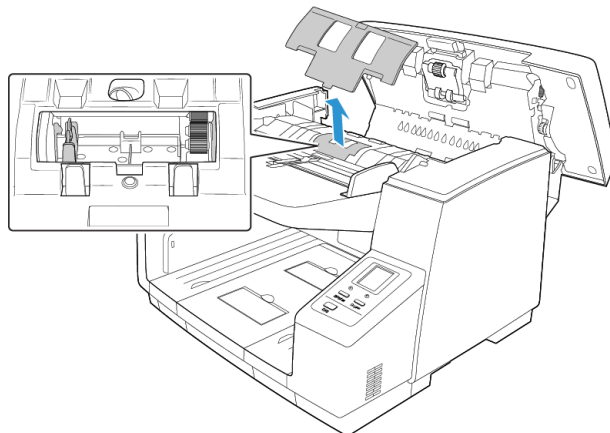

3. Alinhe a extremidade da engrenagem plástica do lado direito do rolo com as engrenagens do compartimento do rolo. Verifique se a lateral lisa da ponta do rolo está alinhada adequadamente com o sulco do scanner.

Insira cuidadosamente a extremidade da engrenagem no scanner e insira o rolo com ângulo para baixo na lateral esquerda do compartimento.

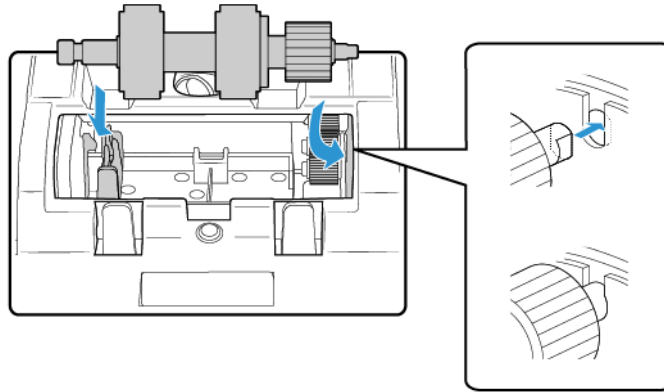

4. Pressione suavemente na barra metálica do lado esquerdo para travar o rolo no local com a aba preta do compartimento.

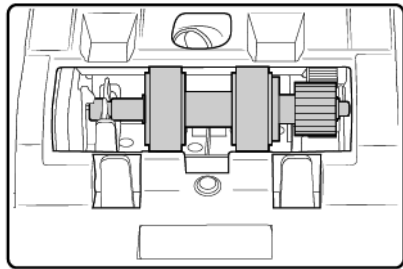

5. Coloque a tampa do compartimento do rolo no scanner e feche-a.
6. Pressione suavemente a tampa do compartimento para travá-la no scanner. Verifique se essa tampa

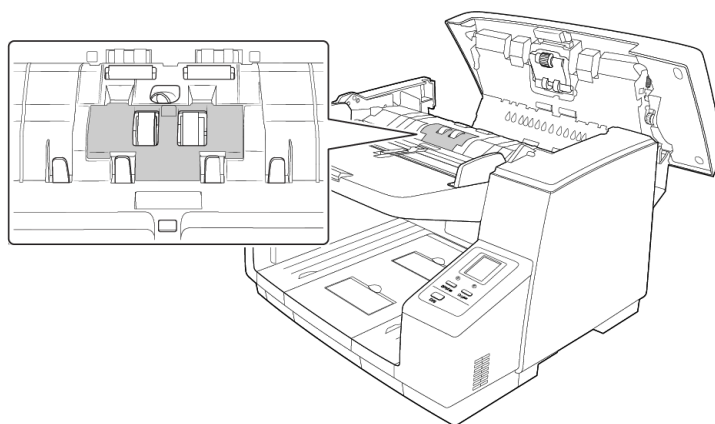

7. Feche o scanner com cuidado ao terminar.

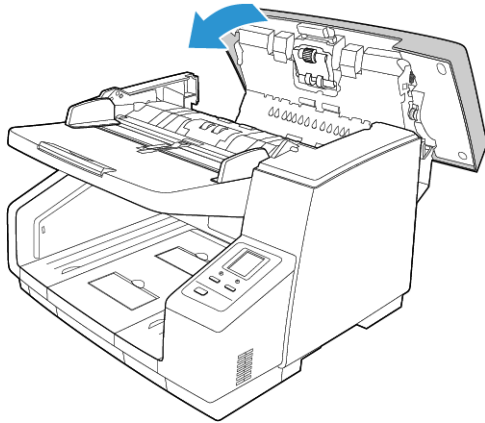

Conecte a energia

1. Selecione o cabo de alimentação apropriado para o seu país.
2. Conecte o cabo de alimentação à porta de alimentação do scanner e a uma tomada na parede.

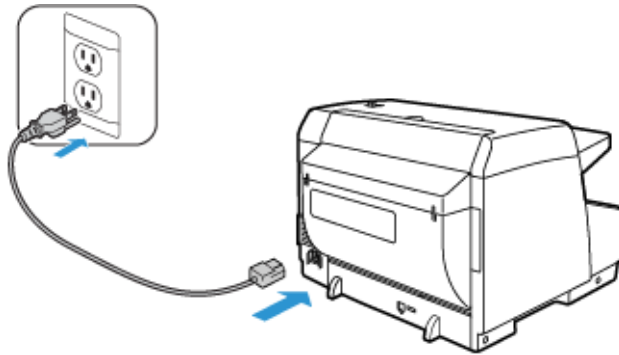

Observação: Não ligue o scanner até instalar o software.

4. Instalação

Leia atentamente os itens a seguir antes de iniciar a instalação:

- Se você for solicitado a reiniciar durante a instalação, selecione "Não". Conclua a instalação do resto do software e, em seguida, feche todas as janelas abertas e reinicie o computador.
- As informações neste guia podem abordar softwares não fornecidos com o scanner adquirido. Desconsidere quaisquer informações sobre o software não aplicável ao produto obtido.
- Se houver software antivírus ou anti-spyware em execução no computador, é possível que, durante a instalação, sejam exibidas mensagens ou alertas perguntando se você permite que a instalação prossiga. Embora as mensagens possam diferir dependendo do software em execução no computador, você deverá permitir a continuação da instalação se esta opção estiver disponível. Outra opção é desligar o software antivírus ou anti-spyware antes de instalar o scanner, mas, se fizer isso, lembre-se de reativá-lo quando a instalação estiver concluída.
- Se o computador estiver operando com Windows 7 e posteriores, a tela do Controle de Conta de Usuário do Windows poderá ser exibida solicitando a confirmação de alterações no sistema. Clique no botão Continuar para permitir que a instalação prossiga.

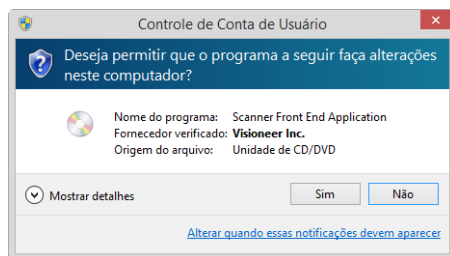

- O Controle de Conta de Usuário (UAC) do Windows Vista e Windows 7 pode ser desativado antes da instalação do software Kofax VRS ou Kofax Scan Demo. O instalador do Kofax VRS exibirá a mensagem "User Account Control is enabled on this machine. The VRS installer will not install correctly with this setting enabled. Please disable this setting from the User Accounts dialog in the Control Panel." (O Controle de Conta de Usuário está ativado nesta máquina. O instalador do VRS não realizará a instalação corretamente com essa configuração ativada. Desative essa configuração na caixa de diálogo Contas de usuário no Painel de controle.) O instalador do Kofax Scan Demo exibirá a mensagem "Cannot find IC runtime. Install IC." (Não foi possível encontrar o tempo de execução de IC. Instale o IC.) Desative o UAC do Vista para concluir a instalação desses dois aplicativos de software. Você pode ativar o UAC novamente após o término da instalação.

Instalação do software e Conexão do scanner

1. Inicie o Microsoft Windows e certifique-se de que não haja outros aplicativos em execução.

2. Insira o disco de instalação na unidade de DVD-ROM do computador.

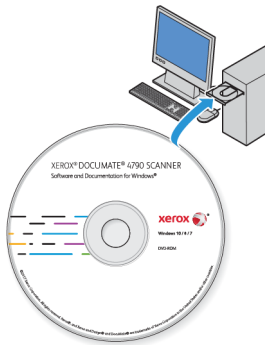

O disco iniciará automaticamente e a janela Selecionar idioma abrirá.

3. Selecione seu idioma na lista de idiomas disponíveis. Clique em **OK**.

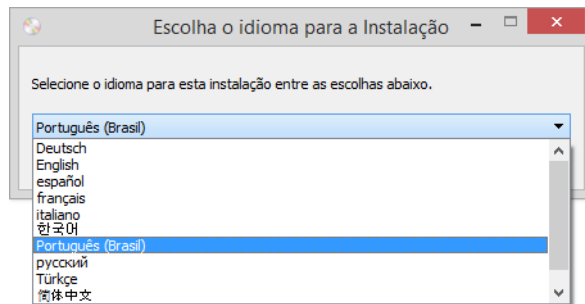

O menu principal do disco abrirá no idioma selecionado.

Observação: se o DVD não iniciar, verifique o seguinte:

- Certifique-se de que a porta da unidade de DVD esteja completamente fechada.
- Certifique-se de que o DVD tenha sido inserido na unidade na direção correta (etiqueta para cima).

Para iniciar o DVD manualmente:

- Abra a opção do Windows para Meu computador. Você pode fazer isso clicando duas vezes no ícone **Meu computador** localizado na área de trabalho.
- Clique duas vezes no ícone para a unidade de DVD-ROM.
- O menu de instalação do DVD deverá abrir agora.

Se o menu não abrir:

- A partir da lista de arquivos no DVD, clique duas vezes no arquivo chamado setup.exe.

4. Uma mensagem será exibida para permitir ao instalador pesquisar por atualizações de software online. Selecione **Não** para instalar o software somente no disco.

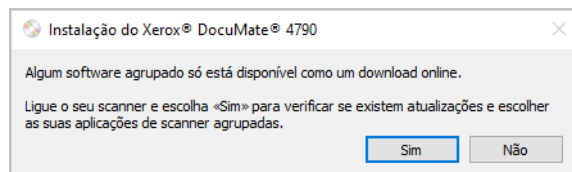

- Se as atualizações online forem aprovadas, primeiro ele verificará se há novas versões do instalador.
- Conecte uma extremidade do cabo USB na porta USB do scanner e a outra a uma porta USB do computador. Ligue o scanner.



- Observação:** Selecione **Cancelar** para instalar o software somente no disco.
- Quando isso for concluído, o menu principal será exibido.
 - No Menu principal, selecione **Instalar software**.



9. Verifique se a caixa **Driver do scanner** e **Visioneer OneTouch** está marcada.

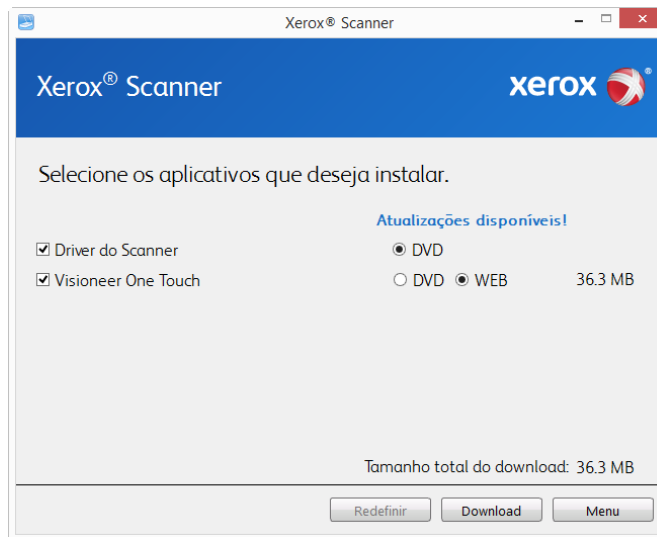

- Observação:** o software fornecido com o scanner pode diferir ligeiramente da lista mostrada na janela.
10. Se uma versão do software já estiver instalada no sistema, a opção será exibida em cinza. Entretanto, se houver uma versão mais recente disponível no disco ou online, será possível atualizar selecionando o botão apropriado.
11. Se o software no disco estiver atualizado, a instalação será realizada a partir do DVD. Entretanto, se houver uma versão mais recente do software disponível online, o botão **Web** será exibido e estará selecionado por padrão.
- Selecione o local desejado para instalar o software.
12. Se algum dos botões Web for selecionado, primeiro será necessário fazer o download do software, clicando em **Fazer download** agora. O tamanho total do download é mostrado na parte inferior.
13. Depois que o download iniciar, ele poderá ser pausado. Se for necessário fazer alterações nas seleções, clique em **Redefinir** com o download pausado. Isso permitirá a alteração das configurações.

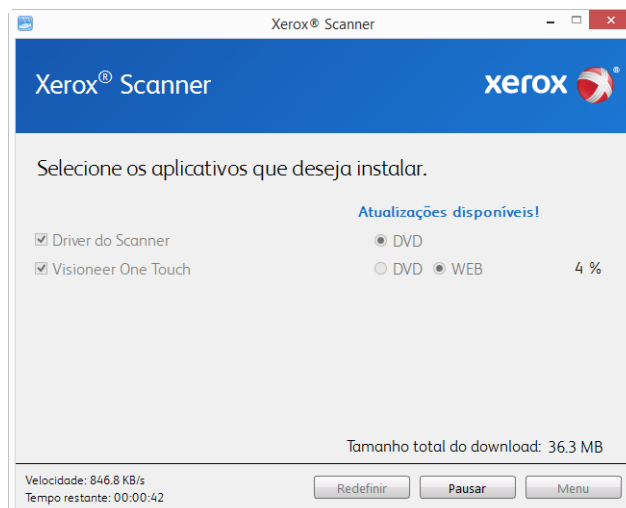

Observação: Clicar no botão Redefinir no menu principal ou no menu Instalar ocasionará na exclusão de arquivos de download parcialmente concluídos ou realizados anteriormente. Para serem instalados, será necessário fazer o download novamente ou instalar a partir do DVD.

14. Quando o download de todo o software tiver concluído, clique em **Instalar agora**.

INSTALAÇÃO DO DRIVER DO SCANNER

A instalação do driver começará primeiro.

1. A janela Bem-vindo ao Assistente do Programa de Instalação de Driver do Scanner abrirá. Clique em **Avançar**.

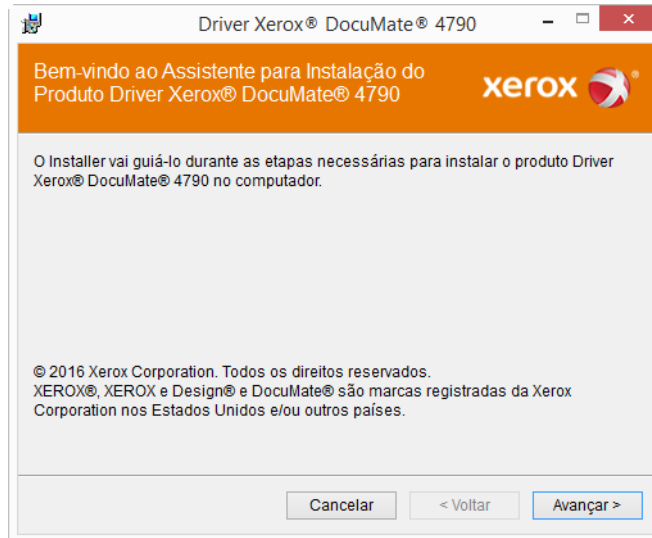

2. Na janela Contrato de licença da Xerox, leia o contrato de licença. Se aceitar os termos, selecione **Aceito** e, em seguida, clique em **Avançar**.

Se você não aceitar o contrato de licença, clique em Cancelar. Clique em Fechar na janela Instalação interrompida.

3. O software será instalado.

4. **Pare** quando a janela “Concluir a instalação conectando o hardware” for exibida. **Não** clique em **OK** ainda. Deixe a janela aberta e leia a próxima seção.

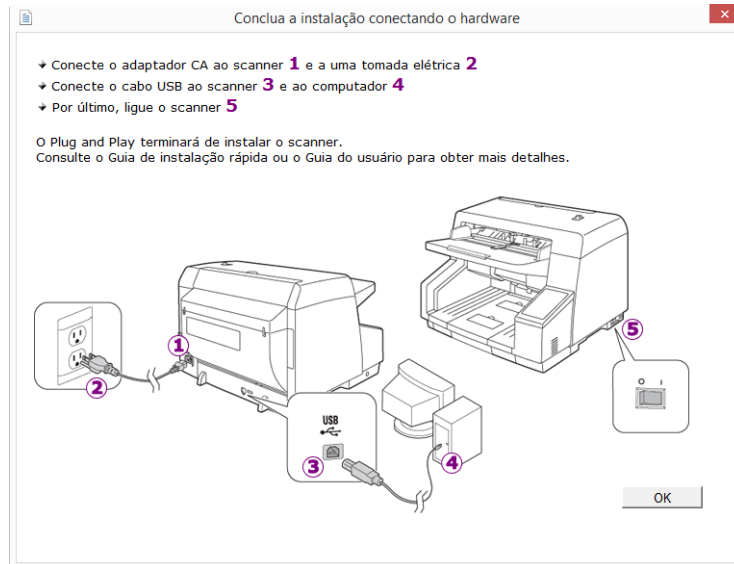

Observação: Se você não vir este diagrama na tela para conectar o scanner, pare e siga as instruções da próxima seção para conectá-lo.

CONEXÃO DO CABO USB E ATIVAÇÃO DA ALIMENTAÇÃO

Se você não conectou o scanner anteriormente, siga as instruções abaixo. Recomenda-se que o cabo fornecido com o scanner seja o usado.

1. Remova a fita de proteção do cabo USB, se houver.
2. Conecte a extremidade achatada do cabo USB à uma porta USB disponível na parte traseira do computador.
3. Conecte a extremidade quadrada do cabo USB à porta USB de saída na parte traseira do scanner.

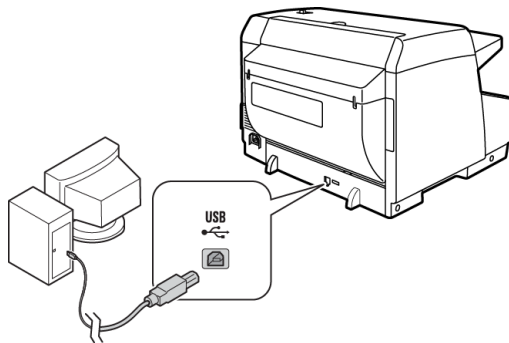

4. Ligue o scanner. O local da chave de alimentação do scanner é mostrado no diagrama abaixo.

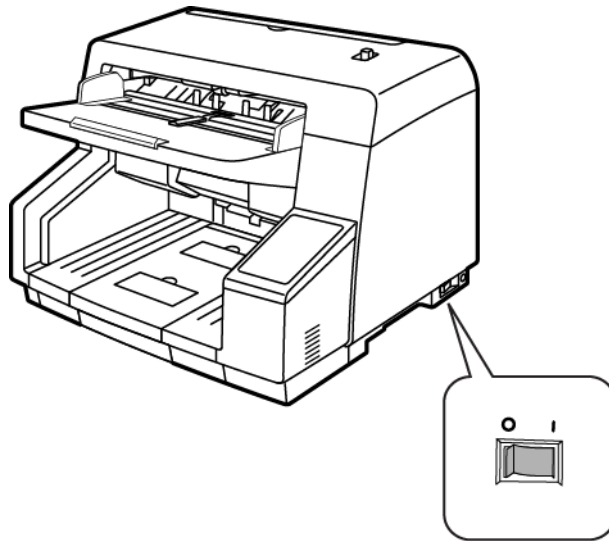

A luz de status acende e pisca indicando que o scanner está recebendo alimentação.

Em seguida, o computador reconhecerá que o scanner foi conectado à porta USB e automaticamente carregará o software apropriado para operar o scanner.

5. Quando tiver certeza de que o software carregou por completo, retorne à janela “Concluir a instalação conectando o hardware”.

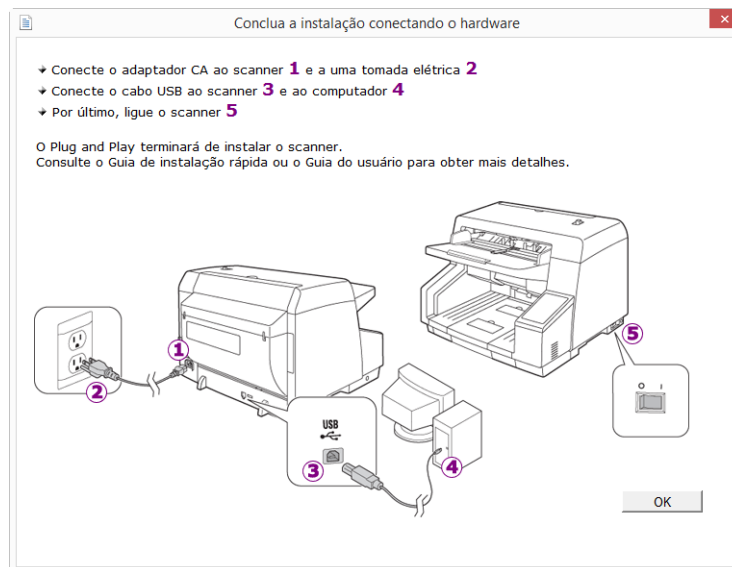

6. Clique em **OK**.

7. Clique em **Fechar** na janela Instalação de driver concluída para fechar e sair do instalador de driver.

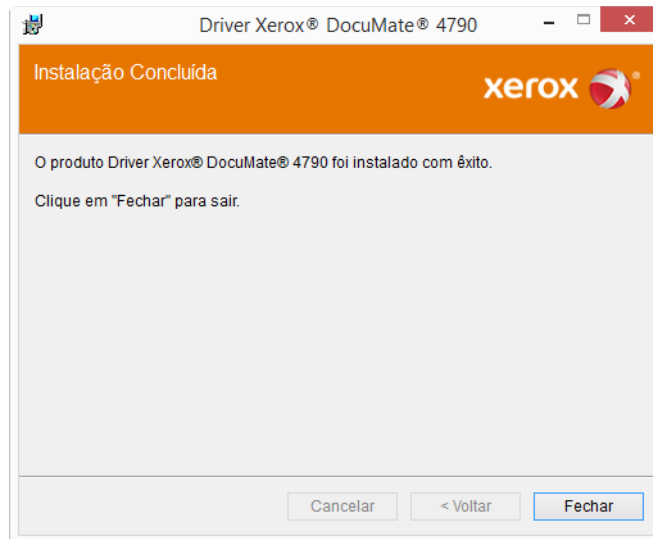

INSTALAÇÃO DO UTILITÁRIO DO USUÁRIO

A instalação do Utilitário do usuário iniciará automaticamente após você fechar a instalação do TWAIN. O Utilitário do usuário é um software de diagnóstico e manutenção, que você pode usar para monitorar o hardware do scanner.

1. Na janela Contrato de licença do Utilitário do usuário da Xerox, leia o contrato de licença. Se concordar com os termos, selecione **Sim** para aceitar o contrato e continuar a instalação.

Caso não aceite o contrato de licença, a instalação será encerrada e o Utilitário do usuário não será instalado.

2. A tela seguinte permite escolher onde os arquivos de instalação ficarão no computador. Clique em **Procurar...** para alterar o local onde os arquivos serão instalados.

Recomendamos manter as opções padrão nessa janela e apenas clicar em **Avançar** para prosseguir com a instalação.

3. A janela seguinte permite alterar o nome da pasta Program Files e onde o programa aparecerá na lista de programas do menu Iniciar do Windows.

As opções padrão nessa janela irão inserir o ícone de atalho na lista de Todos os programas do Windows, na pasta Xerox. Recomendamos manter as opções padrão nessa janela e apenas clicar em **Avançar** para prosseguir com a instalação.

4. Clique em **Concluir** na janela Instalação concluída para fechar a janela de instalação.
5. Um ícone de atalho para o Utilitário do usuário ficará localizado na área de trabalho e em Todos os programas do menu Iniciar do Windows.



INSTALAÇÃO DO DRIVER ISIS

1. Primeiro, você será solicitado a selecionar um idioma para o driver ISIS. A seleção de idioma nessa tela se aplica somente à interface de digitalização ISIS.

Selecione o idioma que deseja usar e, em seguida, clique em Avançar.

2. Clique em Avançar na janela de boas-vindas da instalação do ISIS.
3. Clique em Instalar para iniciar a instalação do driver ISIS.
4. Clique em Concluir para fechar a janela de conclusão de instalação do ISIS.

INSTALAÇÃO DO VISIONEER ONETOUCH

A instalação do software Visioneer OneTouch iniciará automaticamente depois que você clicar em Fechar na janela Instalação de driver concluída.

1. Clique em Avançar na janela Bem-vindo ao Assistente do Programa de Instalação do OneTouch.



2. Na janela Contrato de licença da Visioneer, leia o contrato de licença. Se aceitar os termos, selecione Aceito e, em seguida, clique em **Avançar**.

Caso não aceite o contrato de licença, a instalação será encerrada e o software OneTouch não será instalado.

O software OneTouch da Visioneer será instalado ao clicar em Avançar na janela Contrato de licença da Visioneer.

3. Clique em **Fechar** na janela Instalação do OneTouch da Visioneer concluída para fechar e sair do instalador.

- Quando o OneTouch tiver sido instalado, uma tela de início será exibida enquanto ele inicia e pesquisa pelos scanners instalados. Aguarde esta tela desaparecer antes de tentar usar o OneTouch.



Observação: Caso tenha selecionado outro software para instalar a partir do DVD, a instalação deste software será iniciada automaticamente depois que você clicar em Fechar na janela de conclusão de instalação.

Aplicativos adicionais disponíveis com o scanner

- Volte ao Menu principal do disco e clique em **Instalar software**.
- Se uma versão do software já estiver instalada no sistema, a opção será exibida em cinza. Entretanto, se houver uma versão mais recente disponível no disco ou online, será possível atualizar selecionando o botão apropriado.
- Se o software no disco estiver atualizado, a instalação será realizada a partir do DVD. Entretanto, se houver uma versão mais recente do software disponível online, o botão **Web** será exibido e estará selecionado por padrão.
Selecione o local desejado para instalar o software.
- Se algum dos botões Web for selecionado, primeiro será necessário fazer o download do software, clicando em **Fazer download** agora. O tamanho total do download é mostrado na parte inferior.
- Selecione os aplicativos adicionais que quiser instalar e, em seguida, clique em **Instalar agora**.
- Siga as instruções na tela para instalar cada um dos produtos adicionais.

Visualização dos Guias do usuário

1. Retorne à janela do Menu principal e clique em **Exibir guias do usuário**.

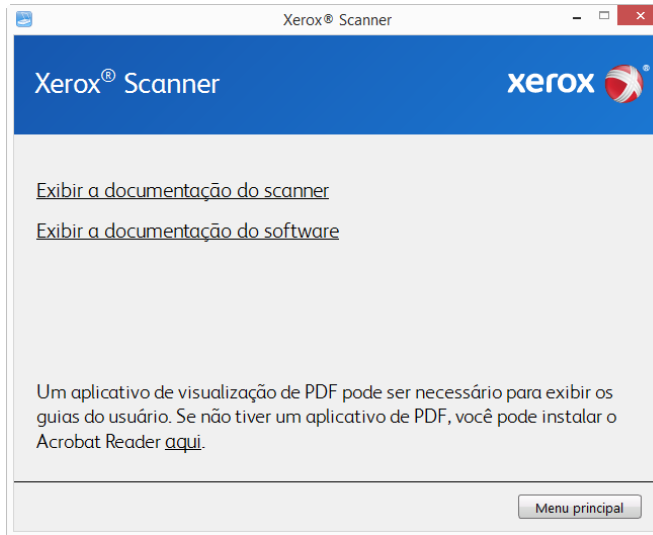

2. Clique em **Exibir a documentação do scanner** o guia de usuário do scanner e os guias de digitalização para OneTouch e TWAIN.
 - **Guia de usuário do scanner** — Recomendações de uso para a configuração, instalação, operação, manutenção, segurança e garantia do scanner.
 - **Guia de digitalização do OneTouch** — Instruções para configuração e digitalização usando o OneTouch.
 - **Guia de digitalização TWAIN** — Instruções para acesso e digitalização usando a interface TWAIN.

Clique em **Exibir a documentação do software** para acessar os guias de usuário dos aplicativos de software fornecidos com o scanner.

Na janela de um desses guias do usuário, clique no botão de **Menu do Guias do usuário** para retornar para a janela principal de guias do usuário e selecione a seção de outra documentação para exibir os guias do usuário.

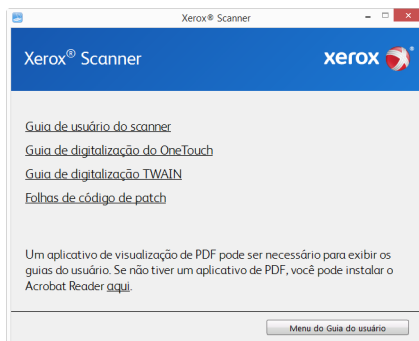

Janela da documentação do scanner

3. Clique nos links dos guias que você deseja exibir.
4. Ao terminar, clique em **Menu principal** para retornar a essa janela e clique em **Sair**.
5. Remova o disco de instalação e guarde-o em local seguro.

Registro do scanner

Registrar o scanner é importante, pois fornece acesso ao serviço gratuito de suporte por telefone e a atualizações de software para o scanner.

É necessário haver uma conexão ativa à Internet para registrar o scanner. Se não houver acesso à Internet, entre em contato com nosso departamento de atendimento ao cliente para registrar o scanner. Consulte o Cartão de suporte técnico enviado com o scanner para obter as informações de contato do serviço de atendimento ao cliente.

1. Abra uma janela do Internet Explorer, ou de qualquer outro navegador de Internet que você tiver instalado no computador.
2. No campo de endereço, digite www.xeroxscanners.com.
3. Pressione Enter no teclado do computador ou clique na opção da tela para ir para o endereço da Web.
4. Quando a página de scanners Xerox carregar, clique em **Support** (Suporte).
5. Na página de suporte a produtos, clique no link **Register Your Product** (Registre seu produto).
6. Preencha o formulário de registro. Todos os campos obrigatórios têm um asterisco (*).

É necessário inserir um endereço de e-mail válido para o registro.

Você será solicitado a inserir o número de série do scanner. Ele fica localizado na parte traseira do scanner.

7. Após preencher o formulário, clique em **Submit Your Registration** para concluir o registro.

5. Carregamento de documentos para digitalização

Sempre remova todos os grampos e cliques de papel dos documentos antes de inseri-los no alimentador automático de documentos do scanner. Grampos e cliques de papel podem emperrar o mecanismo de alimentação e arranhar os componentes internos. Remova também etiquetas, adesivos ou notas Post-It™ que possam se soltar durante o processo de digitalização e prender no scanner. O uso impróprio aqui descrito invalidará a garantia do scanner. Acesse www.xeroxscanners.com, selecione seu produto e clique no link “Programa de garantia” para ver os termos e condições da garantia do seu scanner.



Tipos de documentos suportados

Você pode digitalizar os seguintes tipos de documentos e cartões com este scanner.

- Quantidade máxima de papel na bandeja de entrada
 - Isso equivale a aproximadamente 200 folhas novas de papel para impressão de 20 lb (75 - 80 g/m²).
- Tamanho do documento
 - Tamanho mínimo (largura x comprimento) – 1,9 x 2,8 polegadas (48 x 71 mm)
 - Tamanho máximo (largura x comprimento) – 12 x 17 polegadas (305 x 432 mm)
 - Comprimento máximo com o documento longo ativado – 100 polegadas (2540 mm)

Quando os documentos que você está digitalizando forem maiores do que 17 polegadas (432 mm), nós recomendamos a digitalização de uma página por vez.
- Pilhas de documentos mistos
 - Digitalização mínima ou máxima com o documento longo ativada

Organize os documentos de modo que todos os itens fiquem centralizados na pilha. O sensor de documento, a divisão de papéis e os rolamentos de alimentação estão localizados no meio do caminho do papel. Caso itens menores fiquem recuados em relação ao centro, eles não serão detectados. Isso causará problemas de alimentação e atolamentos de papel.
- Espessura do papel entre 19- 157g/m²

Documentos cuja digitalização deve ser evitada

Os documentos nessa lista podem ser digitalizados, mas observe que os digitalizar documentos desse tipo reduzirá a vida do scanner. Será necessária uma manutenção mais frequente e as peças de substituição se desgastarão mais rapidamente. Esses tipos de documentos causam atolamentos mais frequentes e podem ocorrer danos aos documentos originais. Se você escolher digitalizar esses tipos de documentos, não digitalize grandes lotes. Esse tipo de uso não está coberto na expectativa de vida das peças de substituição.

Nós recomendamos que você limite a quantidade ou evite completamente digitalizar os documentos que estão nesta lista.

- Documentos enrolados, amassados ou dobrados podem causar atolamentos de papel ou a alimentação de diversas páginas no scanner ao mesmo tempo.
- Papéis perfurados ou esburacados que podem rasgar ao passar pelo rolamento de separação.
- Fotografias ou papéis revestidos cujos revestimentos podem descascar durante a digitalização e deixar resíduos no scanner.
- Papéis extremamente lisos, brilhantes ou com muita textura podem fazer com que os rolamentos de alimentação de papel deslizem na página e façam com que o scanner informe um atolamento de papel.
- Os papéis autocopiativos podem rasgar aos serem alimentados no scanner e a pressão dos rolamentos pode deixar riscos na página. O revestimento químico nesse papel friccionará os rolamentos durante o processo de digitalização, aumentando a frequência de falhas de alimentação e atolamentos de papel.
- Os papéis parcialmente transparentes como papéis vegetais e imagens no verso da página ou fundo preto irão aparecer nas imagens digitalizadas.

Tipos de documentos não suportados

Não digitalize os tipos de documentos a seguir pois isso pode causar danos ao scanner.

- Itens incompatíveis com os tamanhos, espessuras e pesos suportados especificados neste documento.
- Papéis não retangulares ou com formato irregular farão com que o scanner detecte e informe atolamentos de papel ou erros de distorção de documento.
- Papel carbono que deixará resíduos no scanner e nos rolamentos que serão transferidos para o próximo conjunto de documentos digitalizado.
- Documentos com itens duros anexados como cliques de papel, grampos e prendedores de pasta.
- Documentos com tinta molhada ou fluido corretor.
- Papel térmico ou sensível à luz.
- Folha de projetor, filme plástico, filme de câmera e qualquer outro tipo de item de plástico transparente ou parcialmente transparente.
- Documentos que foram colados.
- Folhas metálicas ou de tecido.

Digitalização a partir do alimentador automático de documentos

PREPARAÇÃO DE DOCUMENTOS PARA DIGITALIZAÇÃO

- Agite os cantos dos documentos para garantir que todas as páginas na pilha estão separadas.
- Dobre e depois alinhe a pilha de documentos para garantir que as bordas horizontais estão alinhadas e evitar que o papel incline ao ser puxado pelo scanner.

- Aperte as extremidades para alinhar as bordas de forma inclinada e evitar que diversas páginas sejam alimentadas ao mesmo tempo.

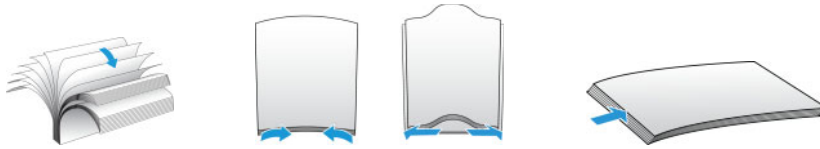

Carregamento de documentos

1. Ajuste a guia de papel para a largura do papel e certifique-se de que as bandejas de entrada e saída estejam completamente estendidas.

Puxe o contentor de saída para assegurar que o papel fique na área de saída quando for retirado do scanner.

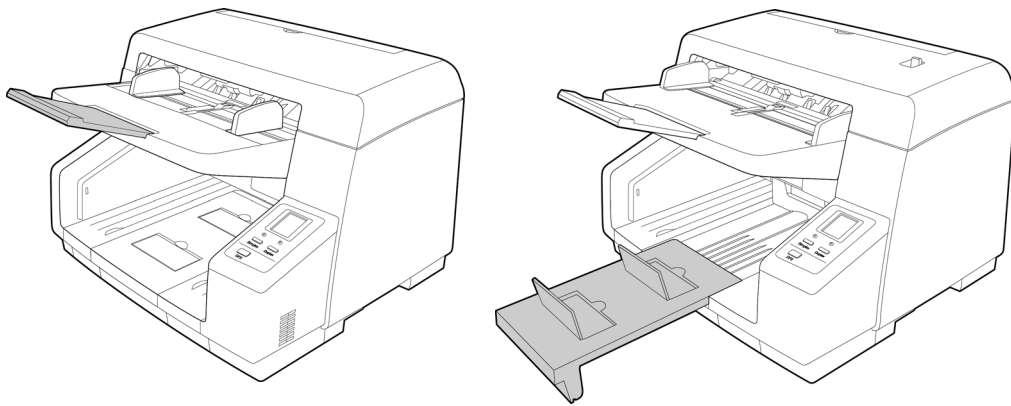

2. Carregue os documentos *virados para cima* com as margens superiores voltadas para o scanner no alimentador automático de documentos.

A pilha de papéis não deve exceder a altura máxima indicada na bandeja de entrada.

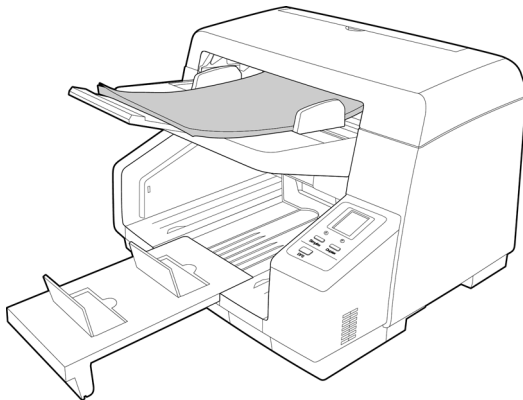

3. Agora, você pode digitalizar os documentos usando os botões do scanner, o One Touch ou uma das outras interfaces de digitalização.

Interfaces de digitalização

- **Botões de scanner do OneTouch** — Ao pressionar o botão Simplex ou Duplex, os documentos serão digitalizados usando as configurações de digitalização indicadas pelo número de LED. As imagens digitalizadas serão enviadas, em seguida, para um aplicativo de software no computador.

Painel de botões do OneTouch — Use essa opção para realizar a digitalização a partir da tela do computador. A digitalização a partir do painel de botões do OneTouch na tela é idêntica à digitalização realizada pressionando um botão no scanner, exceto que você clica em um ícone que representa o botão do scanner.

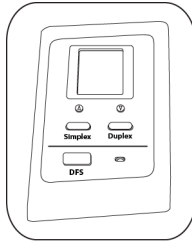

Botões de scanner do OneTouch

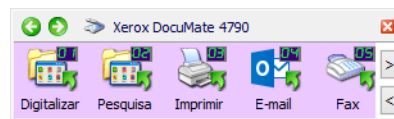

Painel de botões do OneTouch

Para instruções, consulte o guia de digitalização OneTouch no CD de instalação. Também é possível clicar no botão de **Ajuda** na janela de propriedades do OneTouch para abrir as instruções em um navegador da internet.

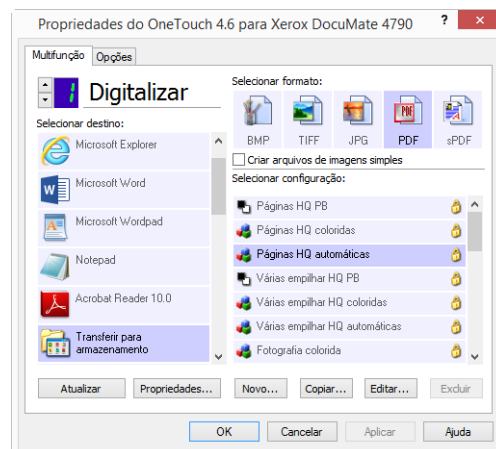

- **Interface TWAIN e WIA** — Essa opção usa a interface TWAIN do scanner para executar digitalizações. A interface TWAIN se destina à digitalização a partir de diversos programas instalados no computador. Antes de digitalizar, selecione as opções de digitalização, coloque o documento no scanner e, em seguida, clique em um botão na janela da interface TWAIN.

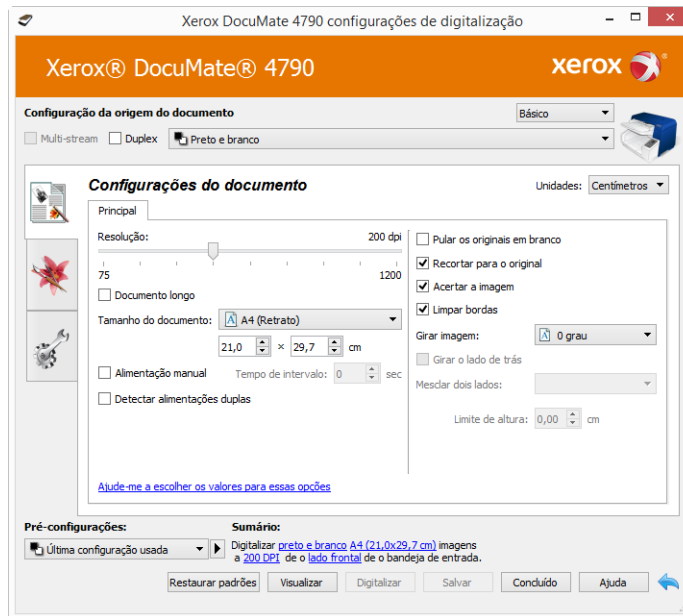

Para instruções, consulte o guia de digitalização do TWAIN no DVD de instalação. Também é possível clicar no botão de **Ajuda** na janela de propriedades do TWAIN para abrir as instruções em um navegador da internet.

- **Interface ISIS** — Essa opção usa a interface ISIS para a digitalização. Consulte o manual do usuário para seu aplicativo de digitalização ISIS para obter instruções sobre a digitalização com a interface ISIS.

6. Manutenção

Esta seção contém informações sobre a manutenção, solução de problemas, desinstalação, especificações do scanner e peças de reposição.

Precauções de segurança

Para garantir a operação segura contínua de seu equipamento Xerox, siga sempre estas diretrizes de segurança:

Permitido

- Use luvas de proteção ao limpar o scanner com álcool isopropílico para assepsia. O álcool para assepsia pode irritar peles sensíveis.
- Faça a manutenção do scanner somente conforme descrito nessa seção.
- Mantenha o scanner e o material de limpeza longe de fogo, aquecedores ou qualquer chama aberta ou fonte de calor, visto que qualquer forma de álcool é inflamável.
- Sempre leia, cuidadosamente, as instruções em cada seção; as instruções são específicas para a parte que você está instalando ou realizando manutenção.
- Sempre coloque a máquina em uma área que tenha ventilação adequada e espaço para manutenção.
- Se o seu scanner tiver um cabo de alimentação e/ou chave de alimentação, sempre desligue o scanner e desconecte o cabo de alimentação antes de fazer a manutenção, a menos que as instruções de manutenção abaixo digam especificamente para deixar o scanner conectado e ligado.
- Sempre desconecte o cabo USB do scanner antes de realizar manutenção, a não ser que as instruções de manutenção abaixo determinem, especificamente, para deixar o scanner conectado.
- Use uma tira antiestática para prevenir descargas eletrostáticas ao tocar componentes metálicos.
- Mantenha todos os produtos de limpeza, partes do scanner e acessórios fora do alcance de crianças.

Não permitido

- Nunca execute nenhuma função de manutenção que não esteja descrita especificamente nesta documentação.
- Nunca coloque a máquina próxima a um radiador ou qualquer outra fonte de calor
- Nunca use aerossóis ou ar comprimido, ou tente lubrificar as partes com um spray de óleo ou silicone.
- Nunca realize manutenção no scanner em uma área onde haja recipientes com líquidos abertos.
- Nunca derrame ou respingue líquidos no scanner ou em qualquer um de seus componentes.

Propriedades de hardware

Você pode usar a página de propriedades do scanner para acompanhar a manutenção do scanner, alterar algumas opções de hardware, configurar o comportamento da interface do scanner e ajustar as opções do aplicativo que podem estar disponíveis para seu scanner.

Para abrir a janela de propriedades do hardware do scanner:

- **Windows 7 e posteriores** — no painel de controle do Windows, abra **Hardware e som** e depois **Dispositivos e impressoras**. Clique com o botão direito no scanner e depois selecione **Propriedades de digitalização** na lista.

CONFIGURAÇÕES DO DISPOSITIVO

As opções da guia de Configurações do dispositivo estarão disponíveis baseadas em se o hardware do scanner suporta ou não o recurso. Desconsidere qualquer informação sobre os recursos que não são visualizados na interface do scanner.

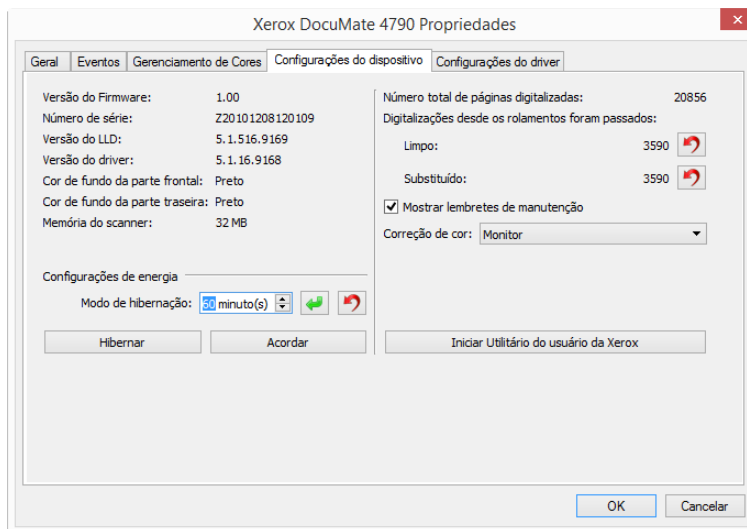

Detalhes do scanner

- **Versão do firmware** — esse é o número atual da versão do chip do processador de hardware.
- **Número de série** — o número de identificação único do scanner.
- **Versão do LLD** — a versão do driver de base do scanner. Ela não é uma versão de revisão do software OneTouch, ou de driver TWAIN ou WIA.
- **Versão do driver** — essa é a versão do driver TWAIN do scanner.

Ajustes de energia

- **Modo de hibernação** — o modo de hibernação é o estado de baixo consumo de energia quando o scanner não está sendo usado. É possível ajustar o tempo que o scanner deverá aguardar antes de entrar no modo de baixo consumo de energia.

Clique no botão enter verde para salvar quaisquer alterações no campo do modo de hibernação.

Clique no botão reiniciar vermelho para redefinir o valor de intervalo padrão.

- **Desligar** — insira o número de minutos que o scanner deverá aguardar antes de se desligar. Clique no botão enter verde para salvar quaisquer alterações no campo do modo de desligar. Clique no botão reiniciar vermelho para redefinir o valor de intervalo padrão.

Configurações do scanner

- **Contadores** — clique no botão reiniciar ao lado do contador que você deseja zerar.
- **Mostrar lembretes de manutenção** — selecione esta opção para ser notificado quando for o momento de limpar ou substituir os rolamentos. Após limpar ou substituir os rolamentos, clique no botão reiniciar ao lado dos contadores de rolamento nessa tela. A quantidade de tempo entre a limpeza e substituição dos rolamentos pode ser ajustado no Utilitário de usuário da Xerox.
- **Iniciar o Utilitário de usuário da Xerox** — o Utilitário de usuário da Xerox ajuda a monitorar o status e informações de manutenção do scanner. Este botão será desativado se o Utilitário de usuário da Xerox não estiver instalado. Você pode instalar o Utilitário de usuário a partir do disco de instalação ou baixá-lo da página de suporte para seu scanner no site www.xeroxscanners.com.

Correção de cor

Selecione a opção "Executar correção de cor" na guia Processamento de cores da seção Aprimoramento de imagem.

Selecione o estilo de otimização para a correção de cor.

- "Impressora" otimiza a imagem para duplicação em uma impressora.
- "Monitor" otimiza a imagem para exibição em um monitor.

Observação: imagens otimizadas para monitores, quando impressas, não correspondem ao item digitalizado original.

CONFIGURAÇÕES DO DRIVER

As opções nesse painel servem para configurar como a interface TWAIN do scanner se comportará em alguns casos. Para instruções, consulte o guia de digitalização do TWAIN no DVD de instalação. Também é possível clicar no botão de Ajuda na janela de propriedades do TWAIN para abrir as instruções em um navegador da internet.

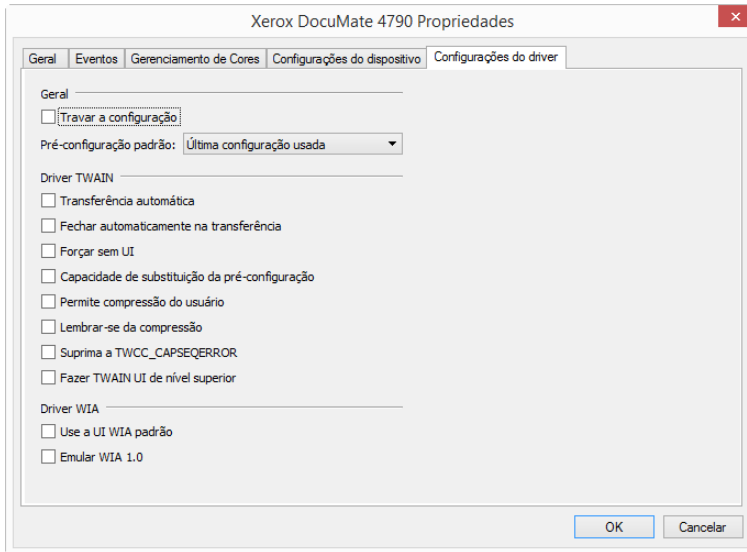

Alteração da cor de fundo

Você pode mudar a cor da chapa de fundo do scanner entre preto e branco. A cor de fundo é importante, pois pode afetar a qualidade do corte do documento digitalizado. Cada aplicativo de digitalização é diferente, então você deve escolher a cor (preto ou branco) com base nos melhores resultados que vir no arquivo do documento digitalizado final. A chapa de fundo padrão é preta.

O scanner possui duas lâmpadas de digitalização, o que possibilita a digitalização duplex (frente e verso). Você deve mudar a chapa de fundo das duas lâmpadas ao mesmo tempo.

1. Desligue a alimentação do scanner.
2. Puxe a trava da tampa do scanner e levante a aba para abri-lo.

Certifique-se de que haja pelo menos 45 cm de espaço acima do scanner para poder abri-lo completamente com segurança.

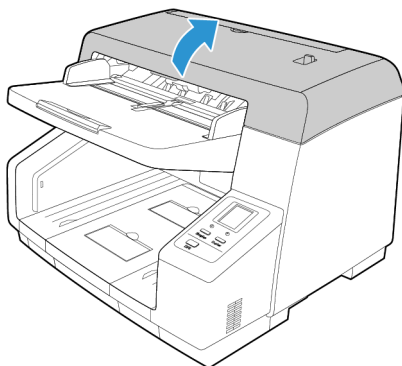

3. Localize as chapas de fundo na parte superior e inferior do scanner.
4. Gire a chapa de referência (F) (①) e a chapa de referência (B) (②).
 - Com ambas as mãos, gire lentamente cada chapa na direção indicada pela seta.

- Gire cada chapa até que a marca ◀ (③) no lado externo da chapa de referência e a marca ▶ (④) na chapa de referência estejam alinhadas.

A cor da chapa de referência neste momento será a cor de fundo.

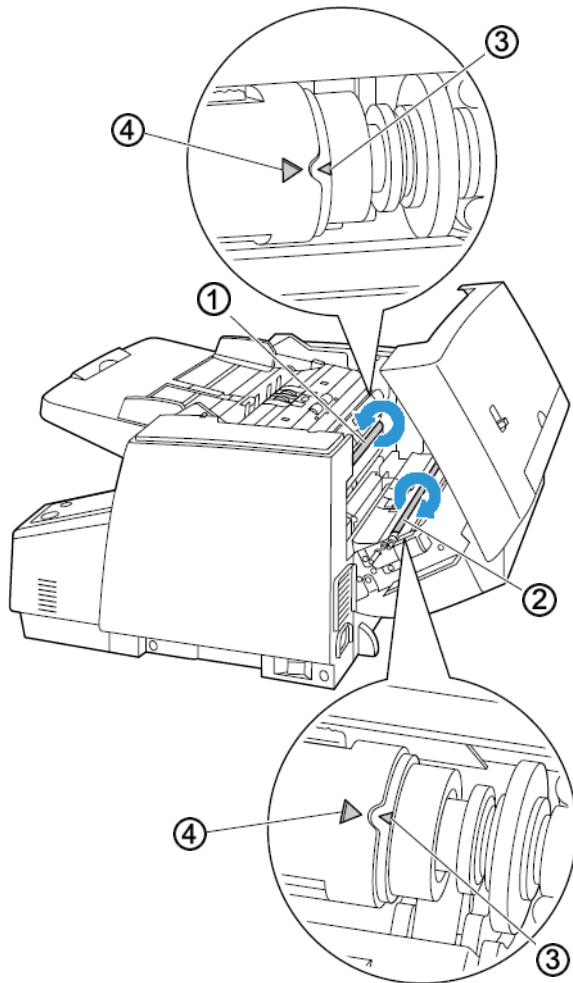

Observação:

- Sempre gire as chapas de referência na direção indicada pelas setas.
 - Assegure-se de que a marca ◀ (③) no lado externo da chapa de referência e a marca ▶ (④) na chapa de referência estejam alinhadas.
 - Se as marcas não estiverem alinhadas, a cor de fundo não será a correta.
5. Feche o scanner com cuidado ao terminar.

Desobstrução de atolamentos de papel

Se o scanner interromper uma digitalização devido a um atolamento de papel no alimentador automático de documentos, use o procedimento a seguir para remover o papel do scanner.

1. Puxe a trava da tampa do scanner e levante a aba para abri-lo.
Não tente remover uma página presa com a porta do ADF fechada.

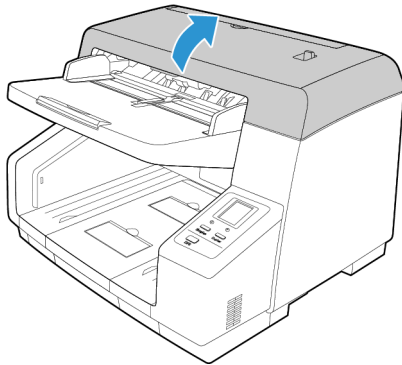

2. Remova o papel preso do scanner.
3. Feche a porta do ADF e continue a digitalização.

Para reduzir o risco de atolamentos de papel, alise e desamasse o papel antes da digitalização e ajuste as guias para o tamanho do papel.

Limpeza do scanner

A manutenção regular do scanner pode ajudar a garantir um desempenho otimizado contínuo.

Com um pano macio e sem fiapos, limpe todas as superfícies de plástico do scanner.

LIMPEZA DA PARTE EXTERNA DO SCANNER

O acúmulo de poeira excessivo em volta e sobre o scanner entrará no scanner e obstruirá as aberturas de ventilação. Você deve limpar a parte externa do scanner pelo menos uma vez por mês a fim de limitar a quantidade de acúmulo de poeira no scanner.

Observação: Você precisará do pincel com bomba de ar fornecido com o scanner e de uma flanela para limpar o scanner.

1. Desligue o scanner.
2. Usando o pincel com bomba de ar, remova a poeira que estiver em volta das aberturas de ventilação.



3. Com uma flanela macia, limpe o corpo do scanner, a bandeja de entrada e área de saída.
Não se esqueça de limpar também os orifícios de entrada e saída do scanner.
4. Se houver algum acúmulo de poeira nos espaços em volta dos botões, use o pincel com bomba de ar para removê-la.

5. Ao terminar, pressione o botão liga/desliga para ligar novamente o scanner.

LIMPEZA DA PARTE INTERNA DO SCANNER

Limpar a parte interna do scanner ajuda a mantê-lo funcionando com desempenho otimizado. Você deve limpar a parte interna do scanner pelo menos uma vez por semana ou após a digitalização de 20.000 páginas. Se estiver ocorrendo atolamento de papel freqüente, alimentação de várias páginas ao mesmo tempo ou se houver linhas na imagem digitalizada, está na hora de limpar o scanner.

Observação: Ao limpar os rolamentos, não esfregue o papel de limpeza de rolamento com força pelo rolamento, pois isso rasgará o papel e deixará fragmentos no scanner.

Precauções de segurança

⚠ AVISO: o papel de limpeza de rolamento é umedecido com álcool isopropílico para assepsia. Leia e siga estas medidas de precaução para assegurar sua segurança.

- Mantenha o papel de limpeza de rolamento longe de fogo, aquecedores ou qualquer chama aberta ou fonte de calor, visto que qualquer forma de álcool é inflamável.
- Use luvas protetoras, pois o papel de limpeza de rolamento pode irritar a pele sensível.
- Limpe somente os rolamentos e áreas de digitalização, conforme descrito nesta seção, com o papel de limpeza de rolamento.
- Não deixe o papel de limpeza de rolamento ou sacola plástica em locais acessíveis a crianças.
- Sempre desligue o scanner e desconecte o cabo de alimentação e cabo USB antes de usar o papel de limpeza de rolamento.

Preparação

- Você precisará de um dos papéis de limpeza de rolamento fornecidos com o scanner. Cada papel deve ser usado apenas uma vez. Papéis de limpeza de rolamento adicionais podem ser adquiridos em nosso site www.xeroxscanners.com na página Parts & Accessories (Peças e Acessórios) para seu scanner.
- Ao limpar o interior do scanner, você deve limpar todos os rolamentos, as chapas de vidro e de fundo ao mesmo tempo.
- Use uma tesoura para abrir a embalagem do papel de limpeza de rolamento, cortando na linha pontilhada.

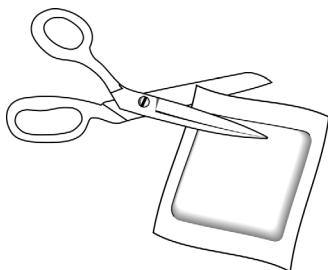

LIMPEZA DOS ROLAMENTOS DO ADF

1. Puxe a trava da tampa do scanner e levante a aba para abri-lo.

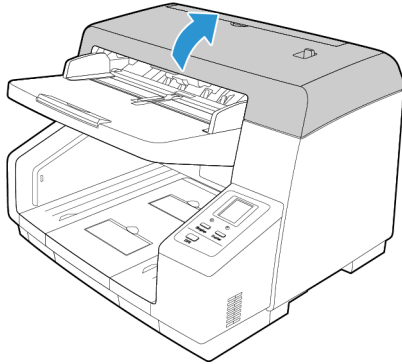

2. A ilustração a seguir mostra onde os rolos se localizam no scanner.
Use um papel de limpeza do rolo para limpar todos os rolos indicados na ilustração.

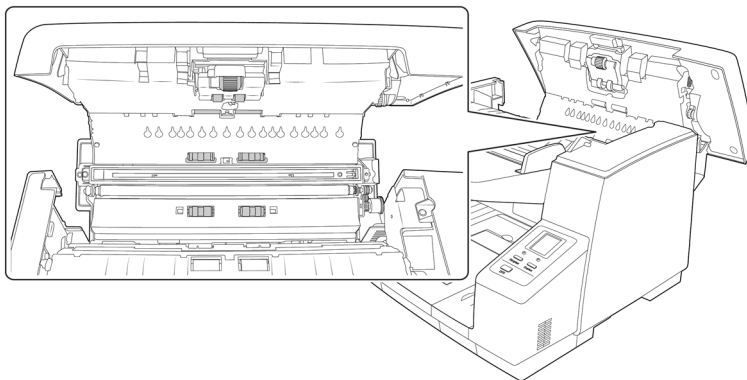
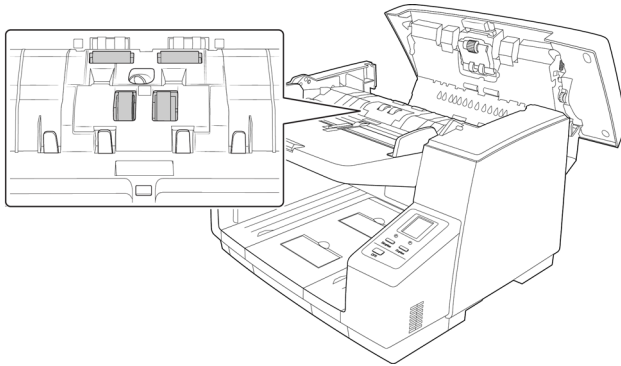
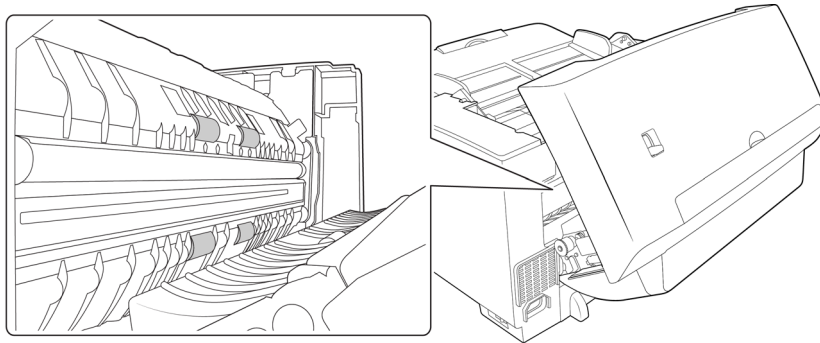

Observação: tenha cuidado ao limpar os rolamentos. Todos os rolamentos, com exceção dos rolamentos livres, são projetados para girar apenas em uma direção. NÃO force o rolamento para girar na posição contrário. Forçar o rolamento para girar irá danificá-lo e fará com que o scanner alimente páginas incorretamente.

REDEFINIÇÃO DA CONTAGEM DE ROLAMENTO NO UTILITÁRIO DO USUÁRIO

Após limpar o scanner, você precisará redefinir a contagem de rolamento no Utilitário do usuário.

1. Abra o aplicativo Utilitário do usuário.
2. Na tela principal, clique em Apagar contador ao lado do campo Após limpeza de rolamento.



3. A contagem de rolamento agora estará definida como 0.
4. Feche o Utilitário do usuário.

LIMPEZA DAS CHAPAS DE VIDRO E DE FUNDO DO SCANNER

1. Puxe a trava da tampa do scanner e levante a aba para abri-lo.

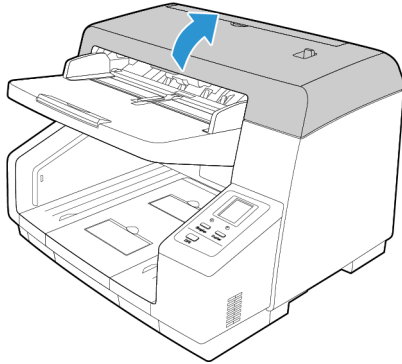

2. A ilustração a seguir mostra a localização das chapas de vidro e de fundo na parte superior e na inferior do scanner. As chapas de fundo são rolos que podem ser girados para alteração entre preto e branco. Ao limpar as placas de fundo, gire as barras para limpar toda a superfície.

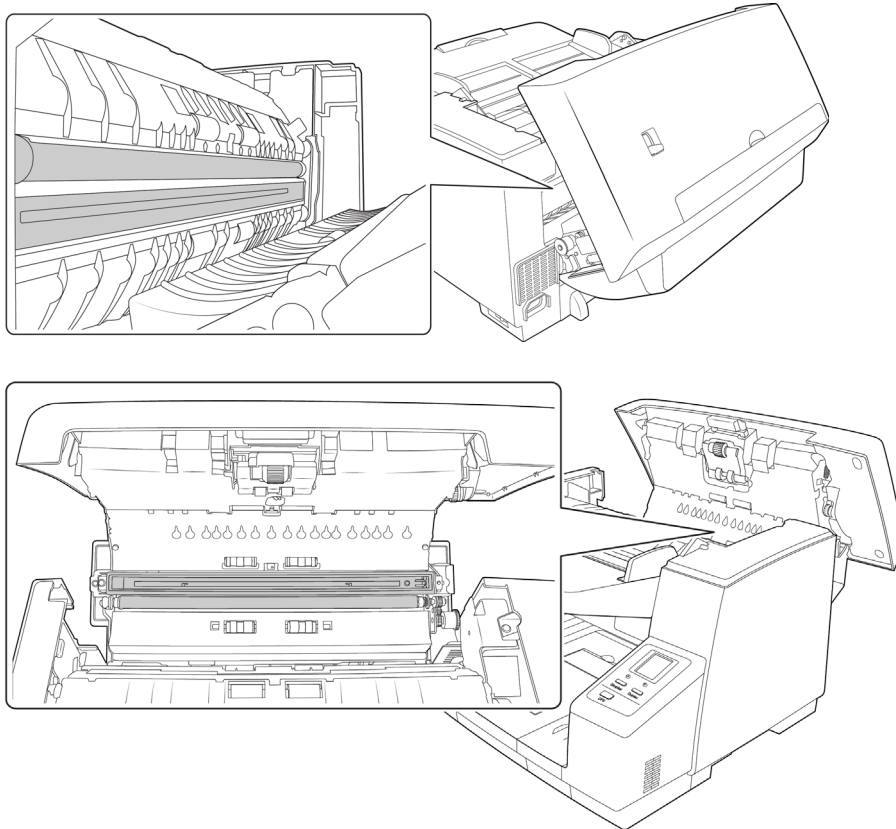

3. O scanner possui vários sensores para detectar o status do papel quando estiver no scanner. Você deve limpar esses sensores como parte da manutenção semanal padrão do scanner.

LIMPEZA DOS SENSORES DE PAPEL

O scanner possui vários sensores para detectar o status do papel quando estiver no scanner. Você deve limpar esses sensores como parte da manutenção semanal padrão do scanner.

Observação: não limpe os sensores com o papel de limpeza de rolamento.

Preparação

- Desligue o scanner antes de limpar os sensores.
- Pegue o acessório de pincel com bomba de ar fornecido com o scanner. É o que você usará para limpar os sensores.
- Remova a ponta de escova e reserve. Apenas a bomba de ar será usada para limpar os sensores.

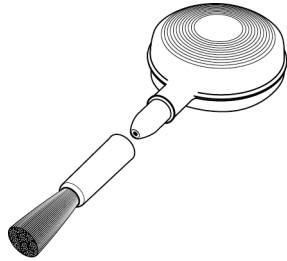

LIMPEZA DOS SENSORES DO ADF

1. Puxe a trava da tampa do scanner e levante a aba para abri-lo.

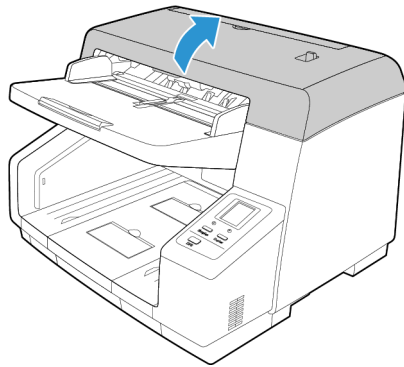

2. A ilustração a seguir mostra onde os sensores se localizam no scanner.

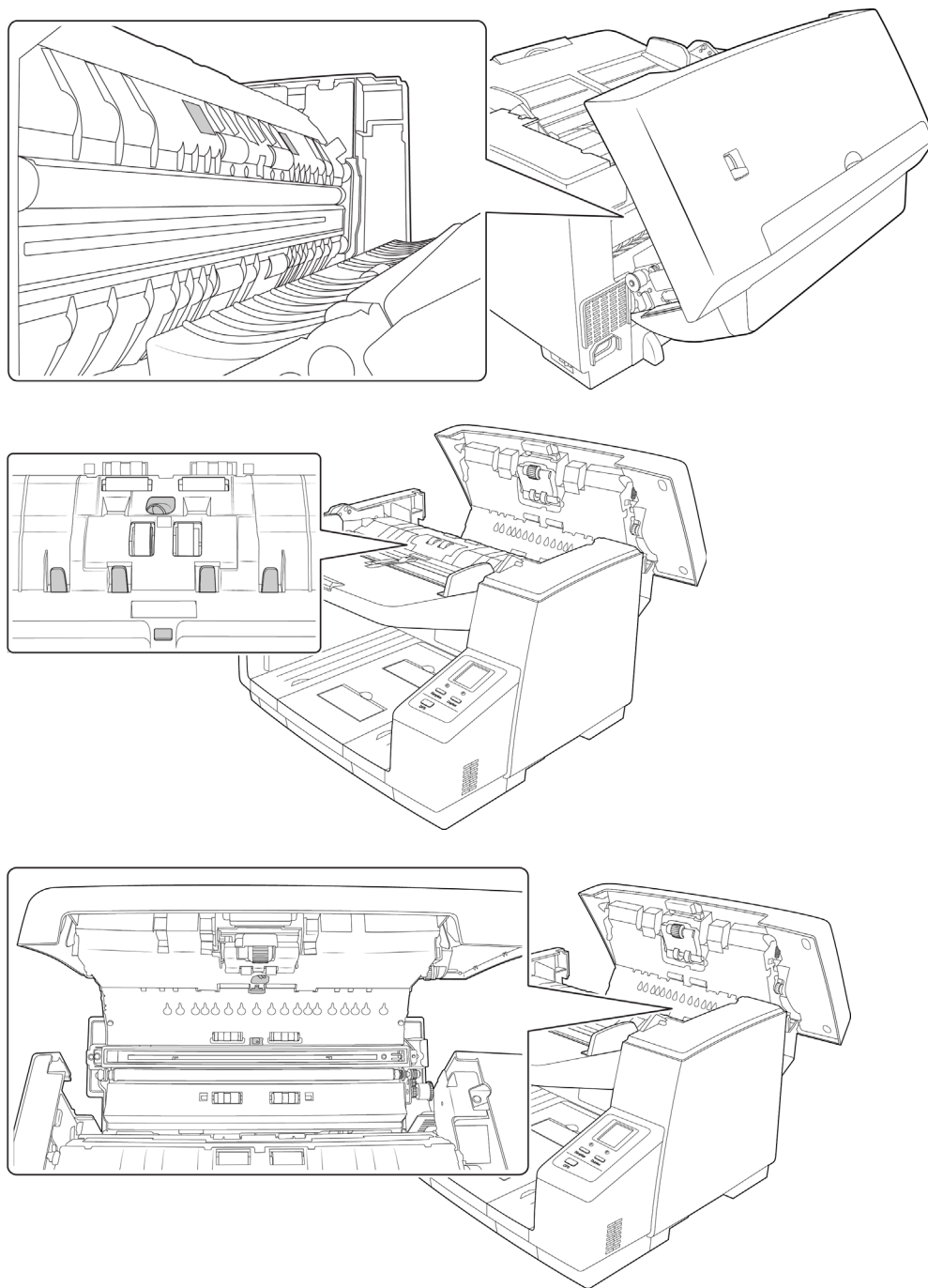

3. Aponte a extremidade da bomba de ar para o sensor e aperte a bomba para direcionar um sopro de ar na cabeça do sensor a fim de remover a sujeira.

Faça isso para cada sensor no ADF

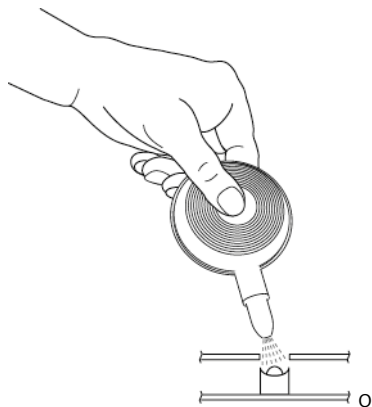

Substituindo os rolos

Um rolamento gasto pode fazer com que os documentos sejam alimentados em ângulo, várias páginas alimentadas ao mesmo tempo ou com que as páginas não sejam presas totalmente à medida que o rolamento desliza pela página. Se a manutenção padrão de limpeza do scanner e a substituição da montagem da almofada do ADF não resolverem os problemas de alimentação de papel, talvez seja a hora de trocar de scanner.

Observe que você não pode determinar precisamente se o rolamento está gasto se ele não for limpo primeiro. A poeira excessiva no rolamento pode fazer com que ele pareça gasto e será macio ao toque. Você pode tirar o rolamento do scanner para limpar e examiná-lo antes de tomar a decisão de substituí-lo.

Ao substituir os rolos descritos nesta seção, substitua todos de uma só vez. Não substitua apenas um rolo. Ao concluir a substituição do rolo, redefina a contagem do rolo no utilitário do usuário, como descrito na página 6-9.

⚠ AVISO: mantenha todas as peças sobressalentes fora do alcance de crianças. Essas peças são pequenas e podem ser engolidas.

Desligue o scanner e retire o fio de alimentação da máquina. Puxe a trava da tampa do scanner para abri-lo.

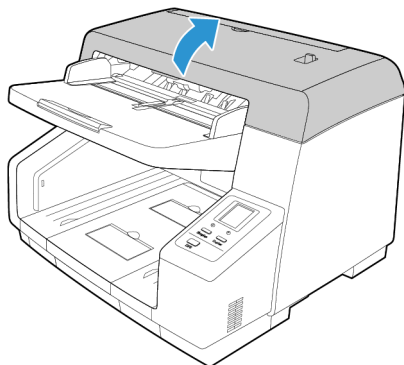

Quando estiver substituindo os rolos, feche o scanner com cuidado, pressionando nos dois lados da tampa até que ela trave no lugar. Não bata a tampa.

SUBSTITUIÇÃO DO MÓDULO DO ROLO DE ALIMENTAÇÃO

1. Puxe a alavanca de trava do lado esquerdo do módulo do rolo de alimentação para baixo no scanner. O módulo do rolo será liberado do scanner.

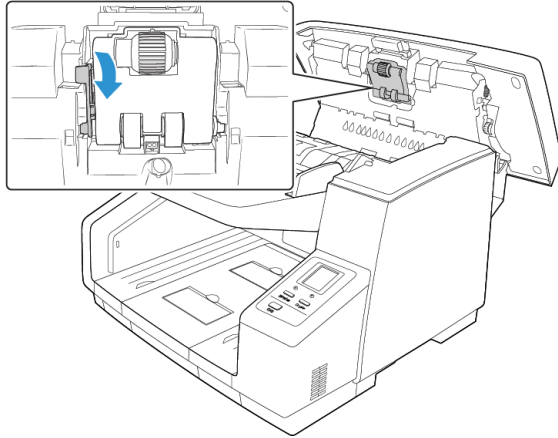

2. Remova cuidadosamente o módulo do rolo do scanner. Descarte o módulo do rolo, ele não pode ser reparado ou reutilizado.

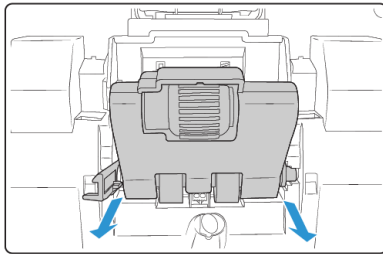

3. Retire o novo módulo do rolo da embalagem.
4. Alinhe a extremidade plástica do lado direito do módulo do rolo com o sulco do compartimento de rolo. Verifique se a lateral lisa da ponta do rolo está alinhada adequadamente com o sulco do scanner.

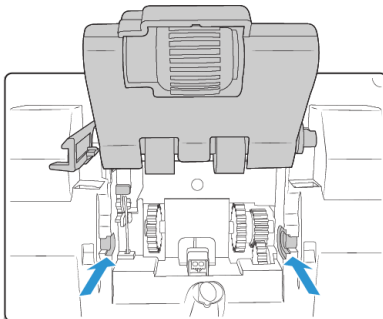

5. Insira a lateral direita do módulo do rolo no scanner e acerte cuidadosamente o ângulo da parte esquerda do módulo do rolo no scanner. Tenha cuidado ao inserir o módulo do rolo, pois as engrenagens irão se acomodar conforme você coloca o módulo no scanner.

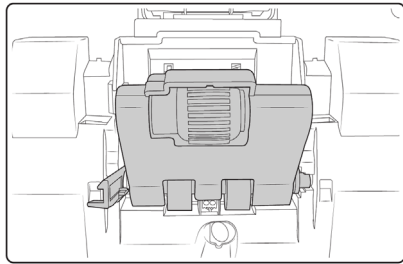

6. Levante suavemente o módulo do rolo e mantenha-o no scanner, depois gire o braço de trava para cima, no scanner. Verifique se o módulo do rolo está seguramente preso antes de fechar o scanner.

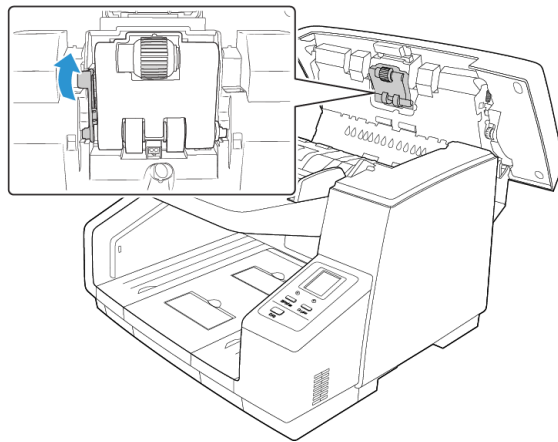

SUBSTITUIÇÃO DO ROLO DE PREVENÇÃO DE ALIMENTAÇÃO DUPLA

1. Levante a tampa do rolo de prevenção de alimentação dupla e remova-o do scanner. Reserve a tampa e não deixe nada sobre ela, para que não quebre.

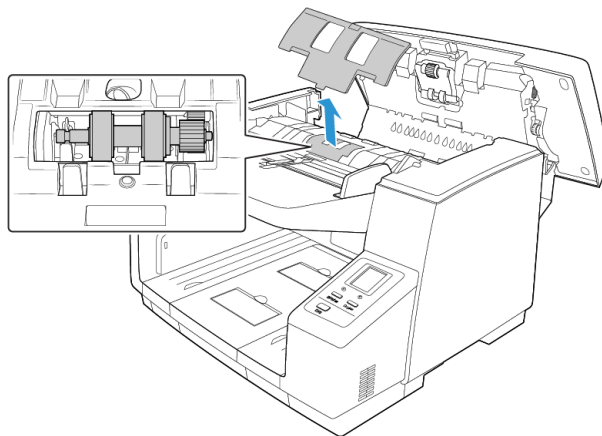

2. Puxe cuidadosamente a aba preta da lateral esquerda do rolo da barra.

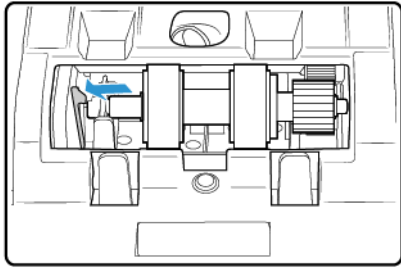

3. Levante suavemente a lateral esquerda da barra do rolo e retire o rolo do scanner na direção esquerda, liberando-o das engrenagens do lado direito do compartimento.

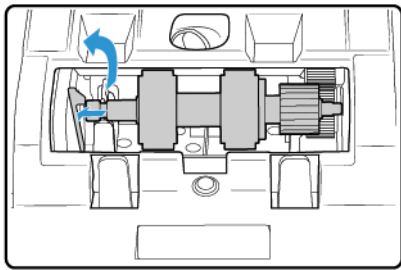

4. Descarte o rolo, ele não pode ser reparado ou reutilizado.
5. Retire o rolo da embalagem.
6. Alinhe a extremidade da engrenagem plástica do lado direito do rolo com as engrenagens do compartimento do rolo. Verifique se a lateral lisa da ponta do rolo está alinhada adequadamente com o sulco do scanner.
7. Insira cuidadosamente a extremidade da engrenagem no scanner e insira o rolo com ângulo para baixo na lateral esquerda do compartimento.

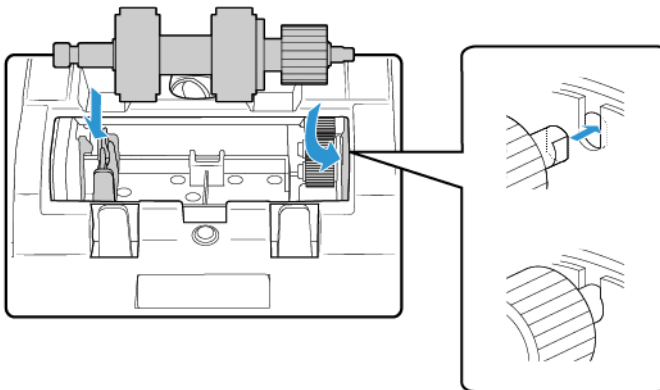

- Pressione suavemente na barra metálica do lado esquerdo para travar o rolo no local com a aba preta do compartimento.

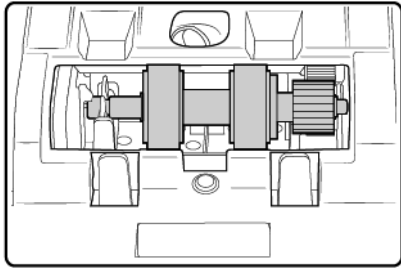

- Coloque a tampa do compartimento do rolo no scanner e feche-a.
- Pressione suavemente a tampa do compartimento para travá-la no scanner. Verifique se essa tampa está totalmente fechada, pois ela pode quebrar e causar danos ao scanner, caso esteja fora do lugar.

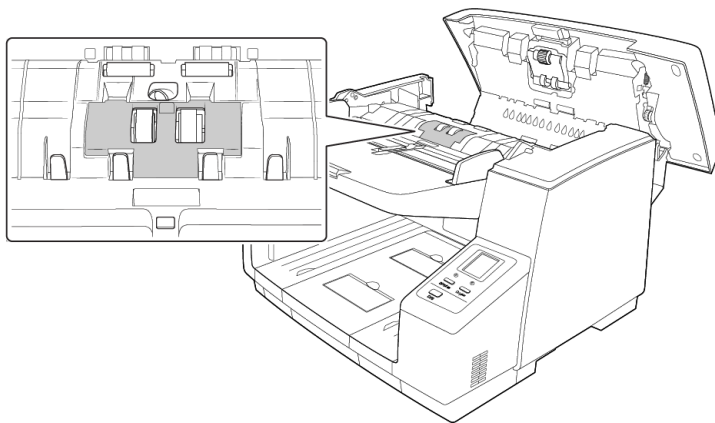

Instalação da impressora

Uma unidade de impressora imprimirá texto, como carimbo de data e hora, nas páginas durante a digitalização. Se você tiver uma unidade de pré-impressão instalada, o texto será impresso no lado da página voltado para cima, antes da captura da imagem, e o texto impresso será refletido na imagem digitalizada.

A unidade de impressora é um acessório opcional que pode ser adquirido em www.xeroxscanners.com, na página Parts & Accessories (Peças e Acessórios) para seu scanner.

- Desligue o scanner.

- Abra a porta da pré-impressora.

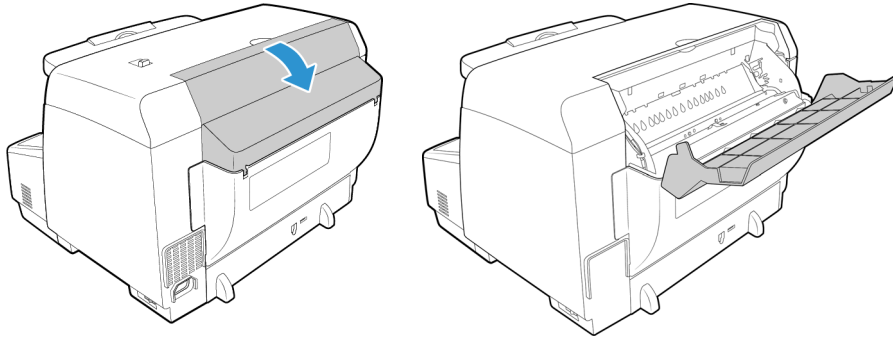

- Insira os pinos do lado direito da unidade de impressão nos orifícios do scanner. Angule a impressora para baixo no scanner, até que os pinos do lado esquerdo se alinhem com os sulcos do scanner. Pressione suavemente a impressora até que ela clique no lugar.

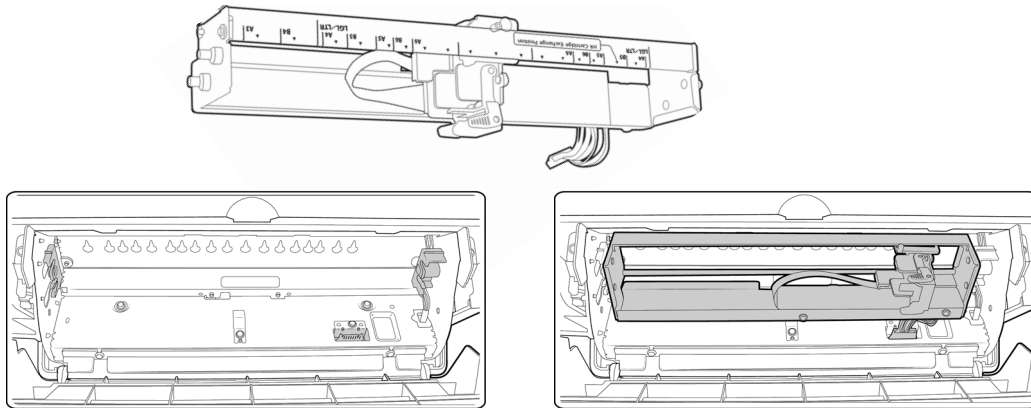

- Conecte o cabo à porta de conexão no scanner.
- Feche a porta da pré-impressora quando terminar.

Instalação de um cartucho de tinta

- Desligue o scanner.
- Abra a porta da impressora.
- Remova a fita protetora do cartucho de tinta.
- Mova o cartucho de tinta para a posição de troca de cartucho da unidade da impressora.

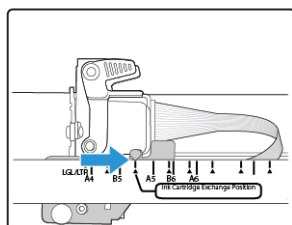

5. Insira o cartucho como mostrado na figura.

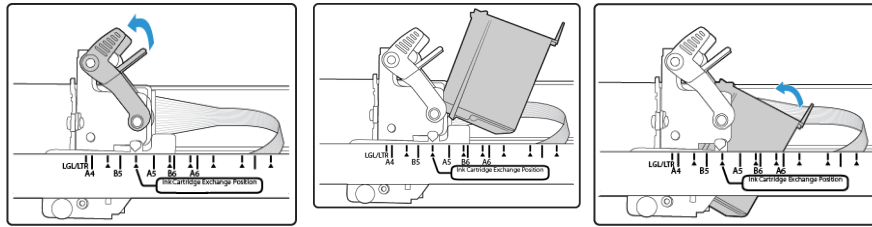

6. Baixe as alavancas do compartimento de cartucho para travar o cartucho no lugar.

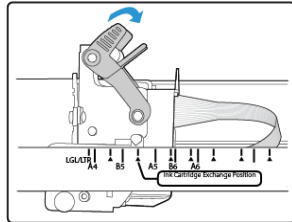

7. Reverta esse procedimento para remover o cartucho no momento da substituição.

Ajuste da posição de impressão

Defina a posição de início horizontal movendo o cartucho na própria unidade da impressora. Mova o cartucho para a esquerda ou direita e alinhe a guia da seta para a largura de papel apropriada indicada na unidade da impressora. A posição de início vertical é definida na interface de digitalização que você está usando.

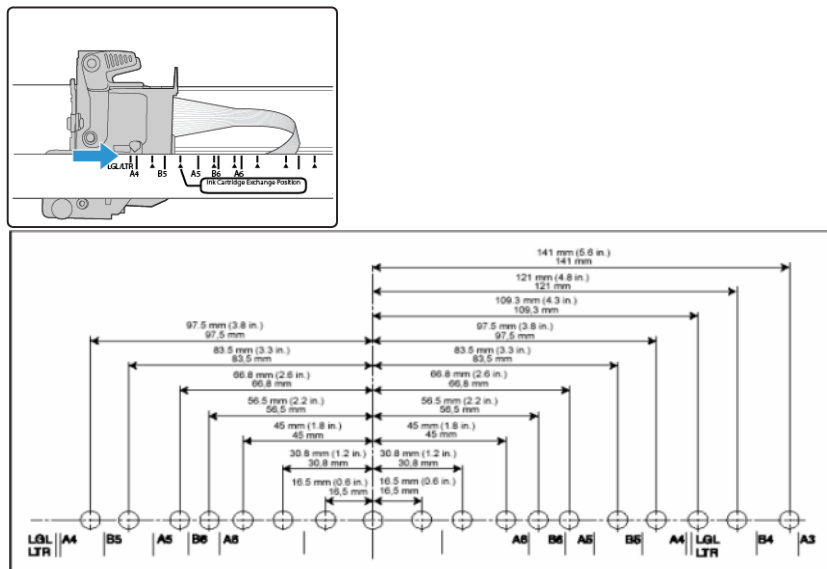

Utilitário do usuário

O Utilitário do Usuário é um programa de software criado para manter e solucionar problemas do scanner Xerox.

Na instalação, você foi solicitado a inserir um ícone na área de trabalho do Windows. Se tiver selecionado "Sim", basta clicar duas vezes no ícone do Utilitário do usuário para abrir o software.



Se tiver optado por não inserir o ícone do Utilitário do usuário na área de trabalho, siga estas instruções para abrir o utilitário a partir da lista de programas do Windows:

1. Clique no botão Iniciar na barra de tarefas do Windows.
2. Clique em **Todos os programas**.
3. Clique em **Xerox** na lista de programas.
4. Selecione **Utilitário do usuário** para abrir o software.

Se for necessário selecionar um scanner, certifique-se de que o scanner seja selecionado e, em seguida, clique em OK.

OPÇÕES DA TELA PRINCIPAL

Esta seção descreve brevemente as opções na interface principal do Utilitário do usuário. As seções a seguir contêm instruções detalhadas sobre como usar algumas das opções do utilitário.

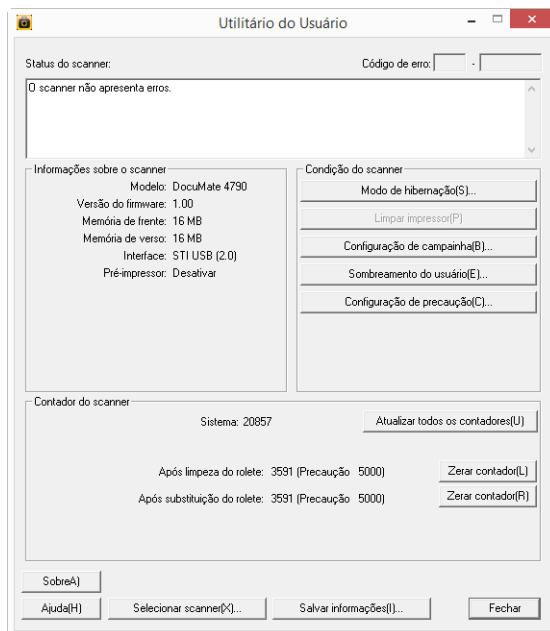

Status do scanner — esta área exibe o status do scanner conectado, além de detalhes de código de erro.

Código de erro — este campo exibe o número de um código de erro para ajudá-lo a diagnosticar e resolver problemas de hardware. Consulte "Códigos de erro do scanner" na página 6-22 para obter a lista completa de códigos de erro e etapas para resolver o problema.

Informações sobre o scanner — esta área exibe as especificações de hardware atuais do scanner.

- **Modelo:** o modelo do hardware do scanner.
- **Versão do firmware:** a versão atual do firmware do scanner.
- **Memória:** a quantidade de memória instalada atualmente no scanner. O scanner é fornecido com 64 MB de memória na placa de interface.
- **Interface:** a interface de conexão ao computador.
- **Impressora:** indica se uma impressora está instalada no scanner, com um status de Ativada ou Desativada, e o tipo de impressora instalada. A impressora é um acessório opcional que você pode adquirir para o scanner. Consulte o site www.xeroxscanners.com para ver as opções de peças sobressalentes disponíveis para seu scanner.

Condição do scanner — as opções nesta seção se referem às configurações de software e manutenção para o scanner.

- **Modo Sleep:** clicar nesse botão faz com que uma janela abra para você definir o período de tempo para o scanner entrar em modo de economia de energia. Consulte "Configuração do modo Sleep" na página 6-24 para obter instruções.
- **Limpar impressora:** clicar neste botão faz com que uma limpeza automática seja iniciada para limpar a cabeça de impressão no cartucho de tinta instalado na impressora. Quando a impressora não estiver instalada, este botão estará desativado.
- **Configuração de campanha:** se você clicar neste botão, abrirá uma janela para ativar ou desativar os sons de campanha do scanner.
- **Sombreado do usuário:** clicar neste botão inicia o utilitário de ajuste de sombreado. O ajuste de sombreado ajuda a melhorar a qualidade de imagem de documentos digitalizados. Consulte "Ajuste de sombreado" na página 6-25 para obter instruções.
- **Configuração de cuidados:** se você clicar neste botão, abrirá uma janela para definir quando você deve receber um aviso de que é hora de limpar os rolos.

Contador do scanner — esta seção mostra o número de páginas digitalizadas. Use as opções nesta janela para controlar a manutenção realizada no scanner.

- **Sistema:** exibe o número de páginas digitalizadas usando o ADF após a última atualização do contador.
- **Após limpeza de rolamento:** exibe o número de páginas digitalizadas depois da última vez em que os rolamentos foram limpos e o contador reiniciado. Consulte "Limpeza da parte interna do scanner" na página 6-7 para obter instruções sobre como monitorar e alterar esta configuração.
- **Após substituição de rolamento:** exibe o número de páginas digitalizadas após a substituição dos rolamentos e a reinicialização do contador. Consulte o site www.xeroxscanners.com para ver opções de peças sobressalentes e instruções disponíveis para seu scanner.
- **Atualizar todos os contadores:** clicar neste botão atualiza a exibição atual dos contadores próximos aos três campos descritos acima. Os contadores não são atualizados automaticamente durante a digitalização de documentos. Você deve clicar neste botão para exibir as informações de contagem atuais.
- **Apagar contador:** clicar em um desses botões faz com que os contadores sejam zerados para a seção apropriada.

Sobre – clique no botão Sobre para exibir mais informações sobre o aplicativo.

Ajuda — clicar neste botão abre o arquivo de ajuda no formato Adobe® PDF.

Selecionar scanner — se você clicar neste botão, abrirá uma janela para selecionar um scanner diferente, caso haja vários instalados.

Salvar informações — clicar neste botão abre uma caixa de diálogo Salvar como do Windows para você salvar as informações atuais do scanner e do computador em um arquivo .log.

Fechar — clicar neste botão fecha o Utilitário do usuário.

CÓDIGOS DE ERRO DO SCANNER

Se um erro ocorrer durante a digitalização, a tela de LCD exibirá um código de erro e você poderá usar o Utilitário do usuário para solucionar o problema. O Utilitário do usuário exibe um código de erro e uma mensagem no campo Status do scanner. A tabela a seguir lista os códigos, mensagens, causas possíveis e soluções comuns.

Caso não consiga resolver o problema usando as etapas de solução de problemas nesta tabela, consulte a seção "Solução de problemas" na página 6-28.

Código de erro	Mensagem	Causa	Resolução
U11 U12 U13 U14 U15 U16 U17 U18	Erros de atolamento de papel e restos de papel no scanner.	Papel ficou preso enquanto era alimentado no scanner. Os sensores de documento estão sujos.	Abra o scanner, remova as páginas e feche o scanner. Consulte a página 6-5 para obter instruções completas. Se o problema persistir, limpe os rolamentos e sensores de papel conforme descrito na seção "Limpeza da parte interna do scanner" na página 6-7.
U20	Ocorreu um erro de distorção.	Uma página foi puxada para dentro do scanner inclinada.	Abra o scanner, remova as páginas e feche o scanner. Ajuste as guias do papel à largura do documento. Empilhe novamente os papéis no ADF e clique em Repetir para continuar. Se o problema persistir, limpe os rolamentos e sensores de papel conforme descrito na seção "Limpeza da parte interna do scanner" na página 6-7.

Código de erro	Mensagem	Causa	Resolução
U23	Ocorreu uma alimentação de papel dupla.	Duas páginas foram alimentadas ao mesmo tempo no scanner.	Abra o scanner, remova as páginas e feche o scanner. Verifique se não há páginas presas juntas. Empilhe novamente os papéis no ADF e clique em Repetir para continuar. Se o problema persistir, limpe os rolamentos e sensores de papel conforme descrito na seção "Limpeza da parte interna do scanner" na página 6-7.
U24 U25 U26	Foi detectado um documento grampeado.	A página ficou torta quando foi selecionada na bandeja de entrada ou ficou muito distorcida quando foi inserida no scanner.	Abra o scanner, remova as páginas e feche o scanner. Verifique todos os documentos e remova grampos. Empilhe novamente os papéis no ADF e clique em Repetir para continuar.
U30 U31 U32 U33 U34	Uma tampa está aberta.	Uma tampa de acesso ao scanner está aberta.	Verifique se todas as tampas do scanner estão totalmente fechadas antes da digitalização.
Fxx	Ocorreu um erro de sistema.	Um erro de sistema desconhecido ocorreu.	Reinicie o scanner e o computador: Desligue o scanner. Desconecte o cabo USB e de alimentação do scanner. Reinicie o computador. Conecte o cabo USB e o cabo de alimentação de volta ao scanner. Ligue o scanner novamente. Se ainda não conseguir realizar a digitalização, entre em contato com o Suporte técnico da Xerox. Consulte o Cartão de suporte técnico recebido com o scanner para obter informações de contato.
—	**Aviso** Os rolamentos precisam ser limpos.	O número ao lado de Após limpeza de rolamento:, na tela principal do Utilitário do usuário, excedeu o número máximo entre limpezas.	Os rolamentos devem ser limpos a cada 20.000 digitalizações ou conforme necessário, se o scanner estiver apresentando problemas de alimentação de papel frequentes. Após limpar os rolamentos, clique em Apagar contador para zerar a contagem de limpeza de rolamento. Consulte "Limpeza da parte interna do scanner" na página 6-7.

Código de erro	Mensagem	Causa	Resolução
—	**Aviso** Os rolosamentos precisam ser substituídos.	O número ao lado de Após substituição de rolamento, na tela principal do Utilitário do usuário, excedeu o número máximo entre substituições.	Os rolos devem ser substituídos a cada 400.000 digitalizações ou conforme necessário, se os rolos não melhorarem os problemas alimentação de papel. Depois da substituição dos rolos, clique em Apagar Contador para redefinir a contagem de substituição de rolo para 0.
—	**Aviso** Um erro de iluminação dianteira insuficiente ocorreu. Um erro de iluminação traseira insuficiente ocorreu.	A lâmpada não está clara o suficiente ou o sensor de digitalização não está registrando a intensidade da luz.	Entre em contato com o Suporte técnico da Xerox ou com seu técnico de serviço autorizado. Consulte o Cartão de suporte técnico recebido com o scanner para obter informações de contato.
—	**Aviso** A chapa de referência dianteira está suja. A chapa de referência traseira está suja.	A chapa de fundo de digitalização traseira ou dianteira está suja.	Limpe as chapas de referência de fundo conforme descrito na seção "Limpeza da parte interna do scanner" na página 6-7.
—	**Aviso** A tampa do sensor de imagem do scanner está suja e requer a limpeza de rotina.	A tampa do sensor de imagem do scanner está suja.	Limpe o sensor de imagem como descrito na seção "Limpeza da parte interna do scanner" na página 6-7.
—	**Aviso** O scanner não está conectado.	A alimentação está desligada, o cabo de alimentação ou cabo USB está desconectado.	Verifique se os cabos estão conectados com firmeza ao scanner, computador e à tomada na parede. Se necessário, reinicie o computador.

CONFIGURAÇÃO DO MODO SLEEP

O scanner possui um recurso integrado de economia de energia que reduz o consumo de energia do scanner quando ele permanecer inativo por 15 minutos. Esta configuração padrão conserva energia e segue os requisitos ENERGY STAR. A economia de energia prolonga a vida útil das lâmpadas ao desligá-las quando não estiverem em uso.

1. Abra o aplicativo **Utilitário do usuário** do scanner.
2. Na janela principal, clique no botão **Modo de hibernação**.

- Quando a janela **Modo de hibernação** abrir, selecione as opções desejadas.

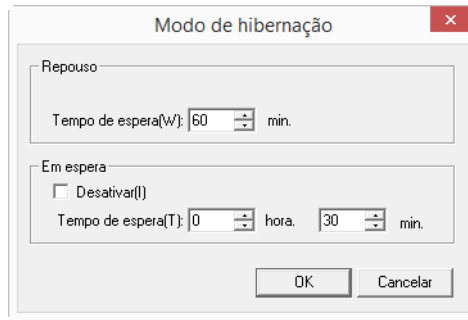

- **Tempo de espera** — selecione o tempo de espera antes do modo de hibernação ou desligamento ativar quando o scanner estiver parado. Este tempo pode ser configurado de 1 a 60 minutos ou de 15 a 60 minutos em incrementos de 1 minuto. (O intervalo deste ajuste depende do modelo do scanner).
 - Se o tempo de espera para [Desligar] for inferior ao tempo de espera para o [Modo de hibernação], o scanner não entrará no [Modo de hibernação].
 - **(Desligar) Desativar** — se [Desativar] estiver marcado, Desligar está desabilitado. Esse item não aparece em alguns modelos.
- Clique em **OK** para salvar as alterações e fechar a janela Modo Sleep.

CONFIGURAÇÃO DE CAMPAINHA

- Abra o aplicativo **Utilitário do usuário** do scanner.
- Na janela principal, clique no botão **Configuração de campanha....**
- Quando a janela Configuração de campanha abrir, selecione as opções desejadas.

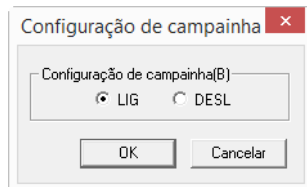

Configuração de campanha: se você clicar neste botão, abrirá uma janela para ativar ou desativar os sons de campanha do scanner.

- Clique em **OK** para salvar as alterações e fechar a janela.

AJUSTE DE SOMBREADO

O ajuste de sombreado é usado para melhorar a qualidade de imagem de documentos digitalizados. Se os arquivos digitalizados finais estiverem com má qualidade, como linhas perpendiculares ou a clareza da imagem estiver desigual na página, você poderá ter de realizar um ajuste de sombreado no scanner.

Para preparar o ajuste de sombreado:

- Limpe os rolamentos do scanner, sensores de imagem, chapas de vidro e referência, conforme descrito na seção "Limpeza da parte interna do scanner" na página 6-7.

- Após limpar o scanner, faça uma digitalização de teste e visualize o arquivo de imagem final. Não realize um ajuste de sombreado antes de limpar o scanner e testar a digitalização. Um ajuste de sombreado realizado antes da limpeza do scanner poderá resultar em qualidade de imagem piorada.
- Esteja com o shading paper, fornecido com o scanner, pronto, pois o software indicará quando você deve inseri-lo no scanner.
- Certifique-se de que o shading paper esteja em boas condições, como novo.
O shading paper deve ser mantido no saco plástico entre os papelões quando não estiver sendo usado.
Se o shading paper estiver enrugado, rasgado, manchado, amassado ou sujo, a qualidade da imagem ficará pior em vez de melhor após a realização do ajuste de sombreado.
Caso o shading paper não esteja em boas condições, encomende um substituto em www.xeroxscanners.com na página Parts & Accessories (Peças e Acessórios) para seu scanner.
- Mude as chapas de referência de fundo dianteira e traseira para branco. Consulte as instruções na seção "Alteração da cor de fundo" na página 6-4. Durante o ajuste de sombreado, você precisará mudar a cor de fundo para branco e depois preto. Terminado o ajuste de sombreado, escolha a cor que deseja para o fundo.

Para realizar um ajuste de sombreado:

1. Abra o aplicativo **Utilitário do usuário** do scanner.
2. Na janela principal, clique no botão **Sombreado do usuário...**
3. Clique em **Iniciar sombreamento** para começar o ajuste. O utilitário de ajuste de sombreado o guiará pelo resto das etapas.

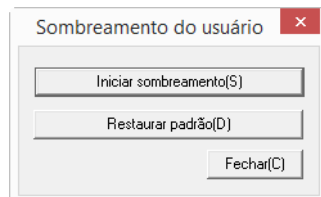

4. Quando solicitado a limpar o scanner, clique em **OK** para prosseguir apenas se você já tiver limpado o scanner durante a preparação. Caso contrário, siga as instruções na tela e limpe o scanner.

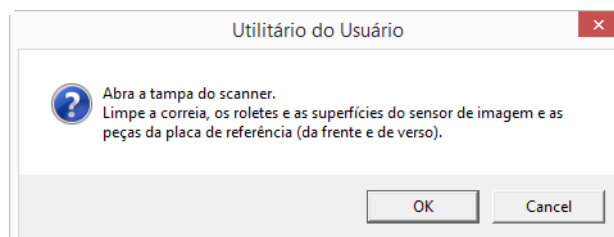

5. Troque as chapas de fundo para branco e, em seguida, clique em **OK** para prosseguir.
Feche o scanner antes de proceder com o ajuste de sombreamento.

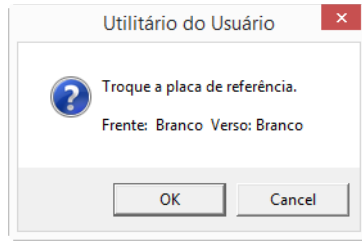

Se já tiver trocado as chapas para branco, você não receberá a mensagem acima. Prossiga para a etapa seguinte.

6. Coloque o shading paper na bandeja de entrada do scanner na posição Paisagem e, em seguida, clique em **OK**.

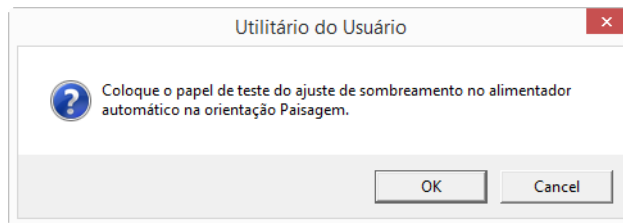

7. O scanner puxará o shading paper conforme faz o ajuste para a chapa de fundo branca. A caixa de mensagem **Ajustando agora** fechará automaticamente, quando o ajuste de sombreamento com fundo branco terminar.

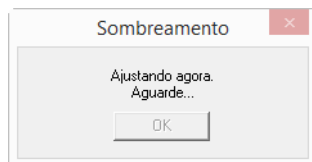

Observação: não interrompa o ajuste de sombreamento depois de iniciado. Quando o scanner puxar o shading paper, ele irá pausar várias vezes. Esse é o comportamento esperado. O ajuste de sombreamento com o shading paper levará aproximadamente 5 minutos para concluir.

8. Ao terminar o ajuste de sombreamento com o fundo branco, você será solicitado a mudar a chapa de fundo para preto a fim de continuar com o ajuste de sombreamento com fundo preto.
Troque as chapas de referência de fundo dianteira e traseira pelas pretas e clique em **OK**.

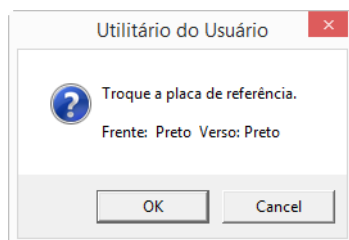

Observação: não coloque o shading paper no scanner. Ele não é usado para o ajuste de sombreamento com fundo preto.

9. A caixa de mensagem **Ajustando agora** fechará automaticamente, quando o ajuste de sombreado com fundo preto terminar.
10. Clique em **OK** para concluir o ajuste de sombreado.

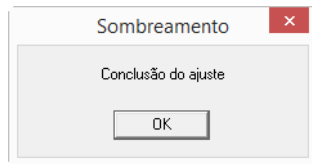

Restauração do ajuste de sombreado padrão

Você pode redefinir o ajuste de sombreado com a definição padrão de fábrica se a realização do ajuste não melhorar a qualidade da imagem.

1. Abra o aplicativo **Utilitário do usuário** do scanner.
2. Na janela principal, clique no botão **Sombreado do usuário....**
3. Clique no botão **Restaurar padrão**.

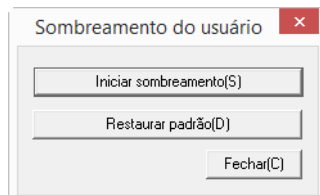

4. Clique em **OK** para restaurar o ajuste padrão de fábrica.
5. Após a restauração do ajuste, clique em **OK** para fechar a janela de restauração de ajuste do Utilitário do usuário.

Solução de problemas

Problema: o scanner não está digitalizando.

Verifique os possíveis problemas a seguir:

- **Os cabos estão soltos ou não conectados com firmeza?** Inspecione as conexões de cabo. Certifique-se de que os cabos estejam conectados firmemente.
- **A luz de status do scanner está ligada?** Ligue o scanner. Se a luz de status ainda não acender, conecte a fonte de alimentação a outra tomada elétrica.

Se estiver usando uma fonte de alimentação ininterrupta UPS ou um filtro de linha, tente ligar o scanner diretamente à tomada na parede.
- **Você reiniciou o computador e o scanner?** Se ocorrer um atolamento de papel no scanner ou ele perder a conexão devido a um erro, tente reiniciar o computador e desligar e ligar o scanner.
- **Você conectou o scanner a um hub USB?** Se estiver usando um hub USB para conectar o scanner, tente ligar o cabo USB do scanner diretamente à traseira do computador.

Não é recomendável usar o scanner com um hub USB. Caso utilize um hub, ele deverá ter sua própria fonte de alimentação.

- **O cabo USB tem 1,8 m ou menos?** Se estiver usando um cabo USB maior do que 1,8 m, você poderá perder a conexão ao scanner. O tamanho recomendado para o cabo USB é de 1,8 m ou menos. O cabo USB fornecido com o scanner está dentro desse limite.
- **Você selecionou outra origem de imagem no software de digitalização?** Se houver vários dispositivos de imagem conectados ao computador, como câmera, impressora multifuncional ou outro scanner, é possível que você tenha selecionado outra origem para as imagens.

Problema: As imagens digitalizadas são de má qualidade. O que eu devo fazer?

Há diversos motivos para a imagem digitalizada estar apresentando má qualidade. O documento original pode não ter boa qualidade, o vidro do scanner pode estar sujo ou um ajuste de sombreado pode ser necessário.

- Se o original estiver amassado, rasgado, sujo ou manchado, tente digitalizar usando o software Kofax Virtual ReScan (VRS™). O VRS é um poderoso aplicativo de aprimoramento de imagem que você pode usar para filtrar esse tipo de ruído do documento durante o processamento de imagem. A imagem resultante terá uma qualidade igual ou melhor do que a original.
- Tente limpar o scanner. O vidro do scanner é o local onde a imagem é capturada conforme a página é puxada para dentro do scanner. Levante a trava de saída, embaixo da bandeja de entrada, para abrir o scanner. Há vidro no corpo do scanner e embaixo da tampa. Com um pano macio, limpe os dois vidros. A seção "Limpeza das chapas de vidro e de fundo do scanner" na página 6-10 contém instruções completas para a limpeza dessa parte do scanner.
- Se limpar o vidro não melhorar a qualidade da imagem, tente realizar um ajuste de sombreado. O ajuste de sombreado recalibra o scanner. Consulte a seção "Ajuste de sombreado" na página 6-25 para obter instruções.

Problema: Recebo um erro "SVS001" ao instalar o Kofax VRS. O que eu devo fazer?

A mensagem "SVS001: a instalação do VRS não inclui um driver ISIS para o scanner selecionado. Instale o driver ISIS enviado com o scanner." não é uma mensagem de erro. Clique em OK para concluir a instalação.

Esta é uma mensagem informando que o software não instala o driver ISIS. É o comportamento correto do software Kofax VRS. O driver ISIS do scanner foi instalado quando você selecionou uma opção de instalação de ISIS ao instalar o driver do scanner.

Problema: a instalação não é concluída com êxito. Se ela consegue concluir, as opções do OneTouch do scanner parecem não funcionar corretamente.

Uma causa provável é que alguns drivers já estão instalados no computador para outro scanner. Eles estão interferindo com a instalação e as opções do OneTouch e você precisará remover esses drivers e reinstalar o scanner Xerox. Consulte a documentação recebida com o outro scanner para obter as etapas de remoção dos drivers.

Problema: Por que o scanner não funciona após realizar uma restauração de sistema no Windows?

O processo de restauração de sistema pode ter corrompido alguns dos componentes de driver. É recomendável reinstalar o driver do scanner.

Problema: Se o cabo USB estiver desconectado durante uma digitalização, o scanner não ligará novamente quando o cabo USB for conectado novamente.

Desconecte o cabo USB do scanner e, em seguida, conecte-o novamente.

Se o scanner não ligar novamente:

1. Desconecte o cabo USB do scanner.
2. Reinicie o computador.
3. Ao terminar a reinicialização, conecte o cabo USB novamente.

Problema: meu computador exibe mensagens de erro dizendo que não há espaço em disco.

O requisito mínimo de espaço livre em disco é para a instalação do driver de digitalização básica em baixa resolução. Digitalizações em alta resolução resultam em arquivos que podem ter mais de 1 gigabyte de tamanho. Libere espaço no disco rígido para que o software possa salvar as imagens digitalizadas.

Problema: As digitalizações a partir da bandeja de alimentação estão sempre tortas.

Certifique-se de alinhar as guias de papel nas bordas do papel.

Problema: Por que os botões do meu scanner não funcionam após digitalizar com o Windows Image Acquisition (WIA)?

Após scanear usando a interface WIA é preciso fechar o aplicativo que você estava usando antes de scanear com os botões do scanner. Isso não acontece ao digitalizar usando a interface TWAIN ou ISIS.

Problema: Por que o scanner não funciona depois que o computador fica inativo por algumas horas?

Para resolver o problema, basta desligar o scanner e ligá-lo novamente.

Isso pode acontecer depois que o Windows entra em modo de economia de energia para o computador "hibernar" em um estado de baixo consumo de energia. Quando você mexe no mouse ou aperta uma tecla isso faz o computador "acordar" e restaurar a energia total no sistema. Essa variação de energia durante o período de hibernação do computador às vezes pode fazer com que o scanner perca a comunicação com o computador.

Problema: Tentei 'Reparar' o aplicativo OneTouch usando a função 'Alterar' em Adicionar ou remover programas dentro do Painel de controle e não foi possível repará-lo.

1. Antes de tentar reparar o OneTouch, desconecte o cabo USB ligado ao scanner.
2. Realize a função Alterar/reparar novamente. Se o DVD de instalação for solicitado, insira o Disco na unidade de DVD-ROM e clique em OK.
3. Quando solicitado, conecte o cabo USB de volta ao scanner.
4. Ao terminar o processo de instalação, clique em OK na janela Concluir a instalação e, em seguida, clique em Fechar.
5. Reinicie o computador.

Problema: o OneTouch não funciona mais após instalar o Internet Explorer no Windows XP.

Esse é um problema conhecido no qual o OneTouch para de responder quando o Internet Explorer é instalado após o scanner. Para resolver esse problema:

1. Abra o recurso Adicionar ou remover programas no Painel de controle.
2. Localize o Windows Internet Explorer e desinstale-o usando as opções alterar/remover. Siga o assistente para a remoção completa do software Internet Explorer.
3. Localize o OneTouch e desinstale-o usando as opções alterar/remover. Siga o assistente para a remoção completa do programa OneTouch.
4. Desconecte o cabo USB do computador.
5. Reinicie o computador.
6. Instale o Internet Explorer.
7. Instale o driver do scanner.

Problema: Recebo uma mensagem de erro dizendo que houve falha de OCR sempre que tento fazer uma digitalização usando os recursos de OCR do OneTouch. Qual é o problema?

Software Anti-SpyWare definido para estar sempre em execução pode interferir com a funcionalidade do driver. É recomendável que você desative temporariamente ou suspenda o recurso de proteção automática durante a digitalização. Após a conclusão da digitalização e o salvamento do arquivo, ative o recurso de proteção automática novamente. Não é necessário fechar o software Anti-SpyWare.

Problema: o alimentador automático de documentos não alimenta as páginas corretamente.

Um rolamento gasto ou sujo pode fazer com que os documentos sejam alimentados distorcidos em um ângulo ou que várias páginas sejam alimentadas ao mesmo tempo. Primeiro, tente limpar os rolamentos conforme descrito na seção "Limpeza da parte interna do scanner" na página 6-7. Se o problema persistir, os rolamentos de separação e/ou alimentação terão de ser substituídos. Consulte "Substituição do módulo do rolo de alimentação" na página 6-14 e "Substituição do rolo de prevenção de alimentação dupla" na página 6-15.

Problema: O scanner está relatando erros de alimentação dupla mas há apenas uma página.

Se houver muita sujeira ou pó de papel no sensor de alimentação dupla, o scanner relatará erros falsos de alimentação dupla. Certifique-se de limpar o sensor de alimentação dupla quando limpar o ADF, conforme descrito anteriormente nesta seção.

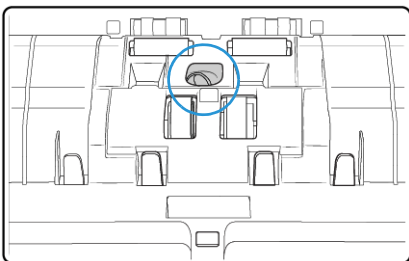

Desinstalação do scanner

Use as opções do Painel de Controle do Windows para remover os módulos e o driver do scanner e qualquer outro software de digitalização fornecido com o scanner.

Deixe o cabo USB do scanner conectado ao computador durante a desinstalação do driver do scanner. Desconecte o cabo USB quando for instruído nas instruções abaixo.

Abra a lista de programas instalados no Painel de Controle do Windows.

- Windows 7 e posteriores: Abrir Programas e Recursos.

Desinstalação do driver do scanner:

1. Na lista de programas instalados, clique em Xerox® DocuMate® 4790 driver.
2. Clique no botão **Alterar/Remover** ou **Desinstalar**.
3. Clique em **Sim** quando solicitado a confirmar se deseja remover o driver.

O driver será então removido do computador. Quando a desinstalação do driver for concluída, a janela de progresso será automaticamente fechada.

4. Desligue o scanner e desconecte o cabo USB.
5. Reinicie o computador, se for solicitado.

Siga estas instruções para remover qualquer outro software que foi instalado com seu scanner. Dependendo do software fornecido com seu scanner, e quais aplicativos você instalou durante a configuração do scanner, a lista de aplicativos pode incluir:

- OneTouch
- Módulo OneTouch OCR
- Kofax Virtual ReScan

Desinstalação do Visioneer Acuity™:

O Visioneer Acuity é instalado automaticamente ao instalar o driver do scanner usando o disco de instalação. Você também pode baixar o módulo Visioneer Acuity das páginas de suporte do seu scanner no site www.xeroxscanners.com. O Visioneer Acuity é um utilitário com opções de processamento de imagem avançadas para melhorar instantaneamente a nitidez de tudo que você digitalizar.

1. Na lista de programas, selecione **Visioneer Acuity Assets**.
2. Clique em **Sim** quando solicitado a confirmar se deseja remover o software.





Dependendo do método de instalação e seu modelo de scanner pode haver várias entradas do Visioneer Acuity na lista de programas instalados. As entradas adicionais nessa lista são bibliotecas de processamento de imagens necessárias para suportar vários modelos de scanner. Esses itens adicionais serão chamados de "Visioneer Acuity Assets" seguidos por um número de versão. Na situação aqui descrita, quando você quiser desinstalar o Visioneer Acuity, certifique-se de selecionar e desinstalar o Visioneer Acuity. Se você desinstalar uma das entradas marcadas como um "asset", será ainda necessário desinstalar o utilitário principal Visioneer Acuity.

Especificações do Xerox® DocuMate® 4790

Especificações do scanner	
Requisitos de documentação	
Tamanho mínimo do item	1,9 x 2,8 polegadas (48 x 71 mm)
Tamanho máximo do item	12 x 100 polegadas (305 x 2540mm)
Capacidade	200 páginas de papel de impressão de 20 lb (75 - 80 g/m ²)
Espessura do papel	5 – 42 lb (19 – 157 g/m ²)
Especificações gerais	
Velocidade de digitalização	Documento A4 (horizontal) <ul style="list-style-type: none"> Até 90 páginas por minuto. Até 180 imagens por minuto (200dpi).
Resoluções ópticas	600 dpi
Resoluções interpoladas (Firmware / Hardware)	100, 150, 200, 300, 400, 500 dpi
Resoluções interpoladas (Vioneer Acuity)	75 e 1200 dpi (essas resoluções estão disponíveis quando o Vioneer Acuity está instalado)
Profundidade de bits de saída	Cor de 24 bits, escala de cinza de 8 bits, bitonal de 1 bit (preto-e-branco)
Método de digitalização	Alimentador automático duplo de documentos (ADF)
Sensor de imagem	Dois CCD (Dispositivo de carga acoplada)
Fonte de luz	Duas lâmpadas LED brancas
Interface	USB 2.0 Hi-Speed, compatíveis com USB 1.1
Certificações	UL, C-UL, FCC Classe A, CE, CB, RoHS, ENERGY STAR, USB-IF, TUV/GS, RCM, EAC, CCC
Temperatura de operação	59° – 86° F (15° – 30 C sem condensação)
Umidade relativa	20% – 80% (a 30° C sem condensação)
Dimensões do scanner	
Largura	18,5 polegadas (468 mm)
Profundidade	17,5 polegadas (444 mm)
Altura	13,4 polegadas (339 mm)
Peso	39,7 libras (18 kg)
Informações de energia	
Adaptador de tensão	100-240 Vca

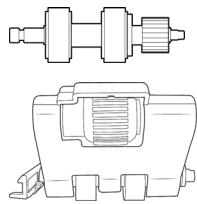
Especificações do scanner	
Consumo de energia	≤ 100 Watts (durante operação) ≤ 35 Watts (pronto para uso) ≤ 3,5 Watts (modo de economia após 15 minutos sem digitalização) ≤ 0 Watt (desligado)
Informações do cabo	
Cabo de alimentação	US, 3P, 10 A/125 V, L = 2000 mm, 3C*18 AWG, preto, RoHS EUR(CEE), 2P+G. BASE, 10 A/250 V, L = 2000 mm, 3C*1,00 mm ² , preto, RoHS UK(BS/PSB), 2P, 10 A/250 V, L = 2000 mm, 3C*1,00 mm ² , preto, RoHS
Cabo USB	2400 mm, 28 AWG, com núcleo, compatível com RoHS
Informações do software	
Sistemas operacionais compatíveis	Microsoft Windows – 7 de 32 bits ou 64 bits (Service Pack 1) – 8 e 8.1 de 32 bits ou 64 bits – 10 de 32 bits ou 64 bits
Drivers do scanner	TWAIN, WIA, ISIS
Softwares incluídos no pacote	Visioneer® OneTouch® Visioneer® Acuity Module Kofax® Virtual ReScan® (VRS™)

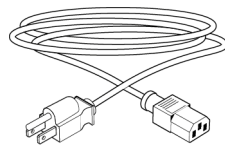
Lista de partes do Xerox® DocuMate® 4790

Nome da peça	Número da peça	
Kit de troca de rolo Rolo de proteção de alimentação dupla Módulo do rolo de alimentação	70-0565-000	
Cabo USB	35-0113-000	
Cabo de alimentação	35-0233-000 o 35-0233-001(US) 35-0235-000 o 35-0235-001 (EUR) 35-0236-000 o 35-0236-001 (UK)	
Pincel com bomba de ar	57-0122-000	

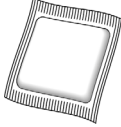
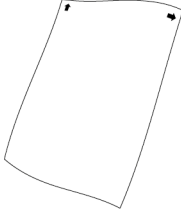
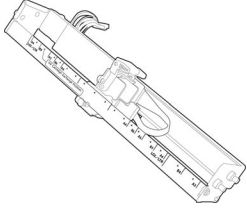
Nome da peça	Número da peça	
Papel de limpeza do rolamento	05-0722-000	
Shading Paper (Papel de calibragem)	05-0724-000 o 05-0724-002	
Kit de impressora	70-0537-100	

7. Apêndice A: Informações regulamentares

Regulamentos básicos

ESTADOS UNIDOS (REGULAMENTAÇÕES DA FCC)



Este equipamento foi testado e está em conformidade com os limites para dispositivo digital de Classe A, de acordo com a Parte 15 das Regras da FCC. Esses limites são projetados para fornecer proteção razoável contra interferência prejudicial quando o equipamento é operado em um ambiente comercial. Esse equipamento gera, usa e pode emitir energia de radiofrequência e, se não for instalado e usado de acordo com o manual de instruções, poderá causar interferência prejudicial às comunicações de rádio.

A operação deste equipamento em área residencial provavelmente ocasionará interferência prejudicial. Nesse caso, o usuário deverá corrigir a interferência assumindo a despesa.



AVISO:

Para permitir que este equipamento opere próximo a equipamentos ISM (Industriais, Científicos e Médicos), talvez a radiação externa desses equipamentos precise ser limitada ou medidas de redução especiais devem ser tomadas.

Alterações e modificações neste equipamento não aprovadas especificamente pela Xerox podem anular a autoridade do usuário em operar este equipamento.

Cabos blindados devem ser usados neste equipamento para manter a conformidade com as leis da FCC.

UNIÃO EUROPEIA

A marca CE aplicada a este produto simboliza uma declaração de conformidade da Xerox® com as seguintes Diretivas da União Européia aplicáveis, a partir das datas indicadas:



08.09.17:	Diretiva de conselho 2014/35/EU conforme emenda. Apreciação das leis dos estados membros em relação a equipamentos de baixa voltagem.
12.08.16:	Diretiva de conselho 2014/30/EU conforme emenda. Apreciação das leis dos estados membros em relação à compatibilidade eletromagnética.

Esta máquina é certificada como um produto LED de Classe 1. Isto significa que esta máquina não produz radiação laser de risco.

Uma declaração completa de conformidade, definindo diretivas relevantes e padrões de referência, pode ser obtida com o representante da Xerox Limited ou entrando em contato com:

EHS (Environment, Health and Safety)
 Xerox Corporation
 Oxford Road
 Uxbridge
 UBS 1HE
 Fone 1-800-ASK-XEROX

TURQUIA (REGULAMENTAÇÃO ROHS)

Em conformidade com o Artigo 7 (d), por meio deste instrumento certificamos que "Está em conformidade com o Regulamento EEE".

("EEE yönetmeliğine uygundur")

Regulamentações para cópia

ESTADOS UNIDOS

O congresso, por estatuto, proibiu a reprodução dos seguintes itens sob determinadas circunstâncias. Penalidades, como multa e prisão, podem ser impostas aos culpados por fazer tais reproduções.

1. Obrigações ou valores mobiliários do Governo dos Estados Unidos, como:

Certificados de dívidas	Moeda bancária nacional	Certificados de depósito
Cupons de títulos	Títulos do Federal Reserve Bank	Papel-moeda
Certificados Silver	Certificados Gold	Títulos fracionários
Títulos dos Estados Unidos	Títulos do Tesouro	Títulos da Reserva Federal dos EUA

Títulos e obrigações de certas agências do governo, como o FHA, etc.

Títulos. (Títulos de emissão do governo dos EUA podem ser reproduzidos somente com propósito de publicidade relacionada a campanhas de vendas de tais títulos.)

Selos da Receita federal. (Se for necessário reproduzir um documento legal no qual há um selo de receita cancelado, isso poderá ser feito desde que a reprodução do documento seja realizada com propósitos legais.)

Selos de postagem, cancelados ou não. (Com objetivos filatéticos, os selos de postagem podem ser reproduzidos, desde que a reprodução seja em preto-e-branco e menor do que 75% ou maior do que 150% das dimensões lineares do original.)

Ordens de pagamento postal.

Faturas, cheques ou letras de câmbio emitidos por funcionários públicos autorizados dos Estados Unidos ou com o consentimento desses funcionários.

Selos e outros representantes de valor, de qualquer denominação, que foram ou podem ser emitidos sob qualquer Lei do Congresso.

2. Certificados de compensação ajustados para veteranos de guerras mundiais.
3. Obrigações ou valores mobiliários de qualquer governo, banco ou empresa estrangeira.

4. Material com copyright, a menos que a permissão do proprietário do copyright tenha sido obtida ou a reprodução se encaixe nas provisões de direitos de “uso legal” ou de reprodução de biblioteca das leis de copyright. Informações adicionais sobre essas provisões podem ser obtidas no Departamento de Copyright, Biblioteca do Congresso, Washington, DC 20559. Pergunte sobre a circular R21.
5. Certificados de cidadania ou naturalização. (Certificados de naturalização estrangeiros podem ser reproduzidos.)
6. Passaportes. (Passaportes estrangeiros podem ser reproduzidos.)
7. Documentos de imigração.
8. Cartões de registro de letra de câmbio.
9. Papéis de inscrição no serviço militar que contenham qualquer uma das seguintes informações do solicitante do registro:

Ganhos ou renda	Status de dependência	Condição física ou mental
Protocolo da corte	Serviço militar anterior	

Exceção: Certificados de dispensa do Exército e da Marinha dos EUA podem ser reproduzidos.

10. Crachá, Carteira de identificação, Vistos ou Insígnia utilizada por militares, ou por membro de vários departamentos federais, como o FBI e o Departamento do Tesouro, etc. (a menos que a reprodução seja solicitada pelo diretor de tal departamento ou agência.)
11. A reprodução dos itens a seguir também é proibida em determinados estados: Licenças de automóveis — Habilitação — Certificado de compra de automóvel.

A lista acima não é completa, e nenhuma responsabilidade é assumida por sua precisão ou completude. Em caso de dúvidas, consulte seu advogado.

CANADÁ

O parlamento, por estatuto, proibiu a reprodução dos seguintes objetos sob determinadas circunstâncias. Penalidades, como multa e prisão, podem ser impostas aos culpados por fazer tais cópias.

1. Títulos bancários ou papel-moeda atuais.
2. Obrigações ou valores mobiliários de um governo ou banco.
3. Papel de nota do tesouro público ou papel de receita.
4. O selo público do Canadá ou de uma província, ou o selo de um órgão público ou autoridade no Canadá, ou de um tribunal de justiça.
5. Decretos, ordens, regulamentações ou ajustes, ou avisos relacionados (com intenção de se apresentar, de modo falso, como impresso pela Imprensa da Rainha para o Canadá, ou com qualquer equivalente para uma província).
6. Marcas, nomes de produtos, envoltórios ou designs usados por ou em nome do Governo do Canadá ou de uma província, do governo de um estado diferente do Canadá ou de um departamento, diretoria, comissão ou agência estabelecida pelo Governo do Canadá ou de uma província de um governo de um outro estado.
7. Selos impressos ou adesivos usados com o propósito de receita pelo Governo do Canadá ou de uma província ou pelo governo de um outro estado.

8. Documentos ou registros mantidos por funcionários públicos com o dever de fazer ou emitir cópias certificadas relacionadas, em que a reprodução é apresentada, de modo falso, como uma cópia certificada.
9. Material com copyright ou marcas registradas de qualquer modo ou tipo sem o consentimento do proprietário da marca registrada ou do copyright.

A lista acima é fornecida para sua conveniência e assistência, mas não é completa e nenhuma responsabilidade é assumida por sua precisão ou completude. Em caso de dúvidas, consulte seu advogado.

OUTROS PAÍSES

A cópia de determinados documentos pode ser ilegal em seu país. Penalidades, como multa e prisão, podem ser impostas aos culpados por fazer tais reproduções.

- Títulos de moeda
- Títulos bancários e cheques
- Valores mobiliários e títulos bancários e do governo
- Passaportes e carteira de identificação
- Material de copyright ou marcas registradas sem o consentimento do proprietário
- Selos de postagem e outros instrumentos negociáveis

Observação: essa lista não é completa, e nenhuma responsabilidade é assumida por sua precisão ou completude. Em caso de dúvidas, entre em contato com a assessoria jurídica.

8. Apêndice B: Informações sobre conformidade

Reciclagem e descarte do produto

EUA E CANADÁ

Se você estiver administrando o descarte de seu produto Xerox®, note que ele pode conter chumbo, mercúrio, perclorato e outros materiais cujo descarte pode ser regulamentado devido a considerações ambientais. A presença desses materiais está totalmente de acordo com as regulamentações mundiais aplicáveis no momento em que o produto foi colocado no mercado. Para obter informações sobre reciclagem e descarte, entre em contato com as autoridades locais. Nos Estados Unidos, você também pode consultar o site da Electronic Industries Alliance na Web: <http://www.eiae.org>.

Material de perclorato — Este produto pode conter um ou mais dispositivos compostos por perclorato, como baterias. Pode ser necessário um tratamento especial. Consulte: <http://www.dtsc.ca.gov/hazardouswaste/perchlorate/>.

UNIÃO EUROPEIA

Conformidade com RoHS

Este produto está em conformidade com as Regulamentações RoHS da Diretiva de conselho e do parlamento europeu sobre as restrições de uso de certas substâncias prejudiciais em equipamentos eletro-eletrônicos (2011/65/EU).

Alguns equipamentos podem ser usados em atividades domésticas e profissionais.

ENERGY STAR para EUA

Conformidade com o programa de energia

O Xerox® DocuMate® 4790 é qualificado pela ENERGY STAR sob os Requisitos do programa ENERGY STAR para equipamento de geração de imagens.



ENERGY STAR e ENERGY STAR MARK são marcas registradas dos Estados Unidos. O ENERGY STAR Imaging Equipment Program é um esforço em equipe entre os governos americano, japonês e da União Européia e a indústria de equipamentos de escritório para fabricar copiadoras, impressoras, fax, multifuncionais, computadores e monitores eficientes quanto à energia. A redução do consumo de energia ajuda a combater a poluição, a chuva ácida e alterações de longo prazo no clima, por meio da diminuição das emissões resultantes da geração de eletricidade.

O equipamento Xerox ENERGY STAR é predefinido na fábrica. Sua máquina será entregue com o timer para alternar para o Modo de economia de energia após a última cópia/impressão definido como 15 minutos.

